

# BOSCH®



Zamykanie kartonów | Pakowanie  
**Narzędzia i elementy mocujące**

**BOSTITCH**

# Wiedza i doświadczenie najwyższej światowej klasy w zamykaniu kartonów i pakowaniu

Od 1895 r. firma Bostitch projektuje i produkuje narzędzia i elementy mocujące przeznaczone do wielu zastosowań w różnych branżach.

Przy produkcji ponad 500 milionów elementów mocujących dziennie firma Bostitch jest jednym z największych na świecie producentów gwoździarek i zszywaczy oraz elementów mocujących.

Naszym celem jest zaferowanie dedykowanego asortymentu artykułów do zamykania kartonów i opakowań. Aby to osiągnąć, upewniamy się, czy kierujemy się komercyjnymi potrzebami naszych klientów.

Czynimy wszystko w celu zagwarantowania, aby każde urządzenie, które nosi naszą nazwę, potrafiło coś więcej niż tylko sprostać wyzwaniu, jakim jest wieloletnie, bezpieczne, niezawodne i bezproblemowe działanie.

## Zapewnienie wiodącej pozycji na globalnym rynku

Firma **BOSTITCH** jest częścią organizacji **Stanley Black & Decker**, światowego lidera w produkcji narzędzi dla wielu branż.

Żadna inna firma nie może się poszczycić tym, że od tak dawna i tak konsekwentnie dostarcza swoim klientom trwałych, innowacyjnych i mocnych narzędzi, dzięki którym profesjonaliści na całym świecie mogą pracować bez niepotrzebnych przestojów.

- **Wartość sprzedaży na całym świecie: USD 11 mld**
- **Globalna rozpoznawalność dzięki znakomitemu portfelowi globalnych marek**
- **Uznawana za jednego z 10 największych światowych innowatorów**
- **Lider światowego rynku produkcji narzędzi ze znakomitą kontrolą jakości**



# SPIS TREŚCI

## Zamykanie kartonów

4-12

### ZAMYKANIE KARTONÓW

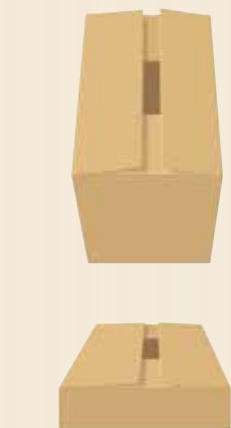

### ZSZYWANIE SPODÓW

### WSTĘP WYBÓR WŁAŚCIWEGO NARZĘDZIA I ZSZYWEK

4-5  
6-7

BEZPRZEWODOWE NARZĘDZIA NA ZSZYWKI  
W PAKIETACH

DSA-3519-E  
DSA-3522-E

8  
8

NARZĘDZIA RĘCZNE NA  
ZSZYWKI W PAKIETACH

MS-3219-E  
MS-3519-E  
MS-3522-E  
MS-SW19-E  
MS-SW22-E

9  
9  
9  
9  
9

NARZĘDZIA PNEUMATYCZNE  
NA ZSZYWKI W PAKIETACH

DS-3219-E  
DS-3519-E  
DS-3522-E  
DS-SW19-E  
DS-SW22-E  
D31AD-E

9  
9  
9  
9  
9  
10

NARZĘDZIA PNEUMATYCZNE  
NA ZSZYWKI W RULONACH

RAB-19-E  
RAB-22-E  
D62ADC-E

11  
11  
11

NARZĘDZIA RĘCZNE NA  
ZSZYWKI W PAKIETACH

FS32C  
FS35A  
FSSW

12  
12  
12

NARZĘDZIA RĘCZNE NA  
ZSZYWKI W RULONACH

FSSWC  
FSAR

12  
12

## Opakowania

13-17

### TEKTURKI, TUBY POCZTOWE, TORBY I OPAKOWANIA



### WSTĘP I WYBÓR NARZĘDZIA

13

ZSZYWACZE DO PAKOWANIA

P6C-6  
P6C-8  
JB600  
P51-5B-E  
P51-10B-E  
ESD-450S2P

14  
14  
14  
15  
15  
15

ZSZYWACZE MŁOTKOWE

H30-8D6-E  
PC2K  
BHT150-C

16  
16  
16

ZSZYWACZE DOCISKOWE

T6 SERIES

16

ZSZYWACZ „WALKING STICK”

438S2-1-WS  
450S2-1-WS

17  
17

## Podsumowanie asortymentu zszywek

18-19



# ZAMYKANIE KARTONÓW

## ZSZYWKI – ROZWIĄZANIE DLA TWOJEGO BIZNESU

Istnieje wiele sposobów zamykania kartonów, jednak użycie zszywki ma znaczące zalety w porównaniu z innymi metodami.

Oprócz tego, że jest to niezwykle szybka i łatwa w użyciu metoda, zszywki są przyjazne dla środowiska i mogą zostać w 100% ponownie przetworzone, a także nie zakrywają ważnych elementów graficznych znajdujących się na kartonie. Ich odporność na ciepło i wilgoć również zapewnia niezwykle bezpieczne zamknięcie, chroniące zawartość kartonu w całym łańcuchu dostawy. Łączenie za pomocą zszywek może być tańszą metodą niż inne alternatywy, takie jak na przykład sklejenie taśmą.

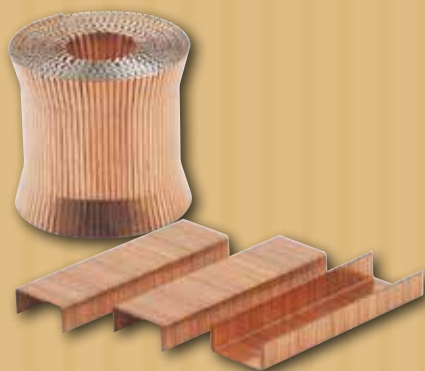



## Wybierz spośród narzędzi bezprowadowych, ręcznych lub pneumatycznych

### **NARZĘDZIA – PASUJĄCE DO TWOJEGO CHARAKTERU PRACY**

W zależności od wielkości firmy i tego, czy potrzebujesz narzędzi przenośnych, możesz wybierać spośród narzędzi do pakowania bezprzewodowych, ręcznych lub pneumatycznych, a także zdecydować, czy chcesz używać zszywek w pakietach czy w rulonach. Nasz asortyment zawiera również modele z takimi zintegrowanymi cechami jak uchwyty do podwieszenia w cięższych narzędziach, dzięki czemu stres i wysiłek operatora jest zminimalizowany – co jest ważne dla osiągnięcia maksymalnej wydajności.

Aby wybrać właściwe narzędzia i zszywki dla swojej firmy, zapoznaj się z informacjami na kolejnej stronie.

# ZAMYKANIE KARTONÓW ZSZYWANIE OD GÓRY



## Wybór właściwego narzędzia i zszywek

Narzędzia do zszywania od góry firmy Bostitch są zaprojektowane, aby oferować niezawodne działanie w warunkach, w których opakowania są zamykane w małych, średnich i dużych ilościach.

Asortyment obejmuje przenośne narzędzia bezprzewodowe i ręczne, a także narzędzia pneumatyczne dla bardziej intensywnych zastosowań.



Narzędzie mechaniczne



Narzędzie bezprzewodowe



Narzędzie pneumatyczne

Aby wybrać właściwy zestaw narzędzi i zszywek, odpowiedni dla Twoich wymagań, postępuj zgodnie z poniższymi etapami selekcji.

### 1. Jakie ilości pudeł wykorzystujecie do pakowania i jak bardzo przenośne powinno być narzędzie?

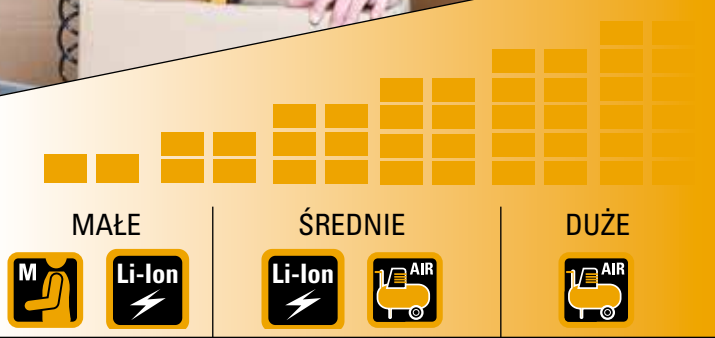

### 2. Wybierz najlepszy format zszywek odpowiadający środowisku pracy.

#### ZSZYWKI W PAKIETACH CZY W RULONIE?



PAKIET



RULON

Zszywki w **PAKIETACH** są sklejone w pakiety, a do narzędzia można załadować jednorazowo dwa pakiety zszywek. Odpowiednie do pakowania w małych ilościach.

Zszywek w **RULONIE** mieści się do 5000 sztuk, zatem zszywek jest tu wielokrotnie więcej niż w pakiecie.

Narzędzia, w których stosuje się zszywki w rulonach będą wymagały rzadszego ładowania, co czyni je bardziej odpowiednimi do zamykania kartonów na linii produkcji ciągłej. Jednakże, narzędzia z **RULONAMI** są zazwyczaj cięższe po załadowaniu - zaleca się podwieszenie nad stanowiskiem pracy, aby zminimalizować zmęczenie operatora.

### 3. Jakiej grubości jest tektura kartonu?

#### Jednowarstwowa

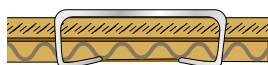

#### Dwuwarstwowa

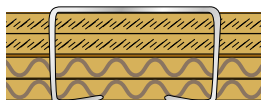

#### Trzywarstwowa

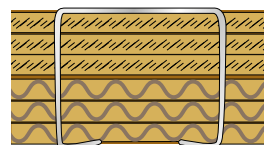

### 4. Wybierz odpowiednie zszywki do danego zadania

#### RODZAJE ZSZYWEK

Istnieją 3 istotne wymiary zszywek do zamykania kartonów – szerokość grzbietu, długość zszywki oraz grubość drutu. Siła mocowania wbitej zszywki zależy od tych trzech wymiarów. Dla wygody klientów, zszywki do zamykania kartonów firmy Bostitch są podzielone na rodziny i przedstawiane za pomocą symbolu, aby ułatwić ich identyfikację.

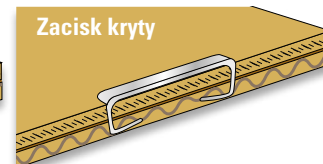
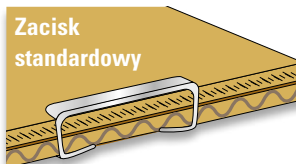

#### RODZAJE ZACISKÓW

W większości zastosowań przy uszczelnianiu górnym wymagany jest zacisk standardowy – w którym zszywka przechodzi przez obydwie materiały i jest zaciskana na powierzchni. Jednakże, w niektórych przypadkach preferowany jest zacisk kryty. W zacisku krytym używa się zszywki o krótszych nóżkach i jest ona zaciskana zanim całkowicie przebije drugą warstwę materiału, jak pokazano powyżej.



# ZAMYKANIE KARTONÓW ZSZYWANIE OD GÓRY

5.

Wybór właściwego zestawu narzędzi i zszywek

**i Pamiętaj!** Im szersza i grubsza zszywka, tym pewniejsze będzie łączenie.

## Narzędzia na zszywki w pakietach

Narzędzia na zszywki w pakietach							
Bezprzewodowe		N/A	DSA-3519-E	DSA-3522-E	N/A	N/A	N/A
Ręczne		MS-3219-E	MS-3519-E	MS-3522-E	MS-SW19-E	MS-SW22-E	N/A
Pneumatyczne		DS-3219-E	DS-3519-E	DS-3522-E	DS-SW19-E	DS-SW22-E	D31AD-E
Rodzina zszywek					OR		
Rodzaj tektury / długość zszywki	Jednowarstwowa	15-19mm	15-19mm		15-19mm		
	Dwuwarstwowa	19mm	19mm	19-22mm	19mm	19-22mm	
	Trzywarstwowa						25-38mm*

\*Do stosowania z odpowiednim zszywaczem na zszywkę 38mm. Zapytaj o szczegóły.

## Narzędzia na zszywki w rulonach

Narzędzia na zszywki w rulonach				
Pneumatyczne		D62ADC-E	RAB-19-E	RAB-22-E
Rodzina zszywek				
Rodzaj tektury / długość zszywki	Jednowarstwowa	15-19mm	15-19mm	
	Dwuwarstwowa	19mm	19mm	19-22mm

**i**

Asortyment zszywek firmy **Bostitch** oferuje bezpieczne i niezawodne łączenie za każdym razem.

Wiele zszywek w naszym asortymencie jest w pełni kompatybilnych z innymi narzędziami na rynku. Aby uzyskać więcej informacji, prosimy skontaktować się z **Biurem Obsługi Klienta**.



# ZAMYKANIE KARTONÓW ZSZYWANIE OD GÓRY ZSZYWKI W PAKIETACH

## Bezprzewodowa zamykarka do kartonów serii DSA

Akumulatorowe modele **DSA-3519-E** i **DSA-3522-E** oferują rzeczywistą przenośność i posiadają funkcje gwarantujące doskonałe działanie w dowolnym miejscu.

Użytkownik otrzymuje w komplecie 2

akumulatory litowo-jonowe, z których każdy po naładowaniu wystarcza na wbicie do 800 zszywek, co gwarantuje brak przestojów w pracy przez cały dzień zarówno na linii produkcyjnej, jak i w terenie.



Rodzaj tektury			Model	Rodzaj zszywek
Jednowarstwowa	Dwuwarstwowa	Trzywarstwowa		
✓	✓	-	DSA-3519-E	A
-	✓	-	DSA-3522-E	

### Cechy narzędzia:



**2 akumulatory litowo-jonowe** są w pełni naładowane już po 45 minutach, a jedno ładowanie akumulatora umożliwia wbicie nawet 800 zszywek



**Gładka podstawa** zapewniająca szybsze zszywanie



**Szybka zmiana długości zszywek** przy pracy z różnymi rodzajami kartonów



**Dodatkowy mechanizm zabezpieczający** w celu zapewnienia bezpieczeństwa przy pracy



**Zaczepek montażowy** – do zaczepienia linki, zmniejsza zmęczenie użytkownika





# ZAMYKANIE KARTONÓW ZSZYWANIE OD GÓRY ZSZYWKI W PAKIETACH

## Zamykarka do kartonów Seria MS



Wyposażone w komfortowy w użytkowaniu uchwyt górny, wykonane z lekkiego stopu aluminium, te obsługiwane ręcznie narzędzia są idealne do zamykania jedno- i dwuwarstwowych kartonów w niezbyt dużych ilościach.

### Cechy narzędzia:



**Narzędzie mechaniczne** – nie wymaga instalacji pneumatycznej



Rodzaj tektury			Model	Rodzaj zszywek
Jednowarstwowa	Dwuwarstwowa	Trzywarstwowa		
✓	✓	-	MS-3219-E	C
✓	✓	-	MS-3519-E	A
-	✓	-	MS-3522-E	
✓	✓	-	MS-SW19-E	SW9040 lub
-	✓	-	MS-SW22-E	SW7437

## Zamykarka do kartonów pneumatyczna Seria DS

Skonstruowane do użycia przy dużych ilościach opakowań, te pneumatycznie napędzane narzędzia zapewniają równomierne zaciskanie zszywek przy minimalnym wysiłku.

Idealne do linii wykończeniowych, zapewniają równomierne zamykanie za każdym razem.

### Cechy narzędzia:



**Narzędzie pneumatyczne** – zapewnia wysoką wydajność i czyni pracę lżejszą



**Podkładka na dłoń** – komfortowa obudowa



**Zaczep montażowy** – do zaczepienia linki, zmniejsza zmęczenie użytkownika



**Tylna dysza wylotowa** – odprowadza powietrze z miejsca pracy



Rodzaj tektury			Model	Rodzaj zszywek
Jednowarstwowa	Dwuwarstwowa	Trzywarstwowa		
✓	✓	-	DS-3219-E	C
✓	✓	-	DS-3519-E	A
-	✓	-	DS-3522-E	
✓	✓	-	DS-SW19-E	SW9040 lub
-	✓	-	DS-SW22-E	SW7437



# ZAMYKANIE KARTONÓW ZSZYWANIE OD GÓRY ZSZYWKI W PAKIETACH

## Zamykarka do kartonów pneumatyczna o zwiększonej mocy i wytrzymałości D31AD-E



Pneumatyczna zamykarka D31AD-E to największe narzędzie w asortymencie zamykarek kartonowych.

Cechuje się bardzo dużą mocą i ułatwia zaciskanie zszywek na trzywarstwowych kartonach lub materiałach mieszanych o grubości do 22mm.



Rodzaj tektury			Model	Rodzaj zszywek
Jednowarstwowa	Dwuwarstwowa	Trzywarstwowa		
-	-	✓	D31AD-E	SW9060

### Cechy narzędzia:



**Narzędzie pneumatyczne** – zapewnia wysoką wydajność i czyni pracę lżejszą



**Zaczepek montażowy** – do zaczepienia linki, zmniejsza zmęczenie użytkownika



**Tylna dysza wylotowa** – odprowadza powietrze z miejsca pracy





# ZAMYKANIE KARTONÓW ZSZYWANIE OD GÓRY ZSZYWKI W RULONACH

## Zamykarka do kartonów pneumatyczna Seria RAB

Idealne do stosowania w warunkach intensywnego pakowania, zarówno narzędzia serii **RAB** jak i narzędzia pneumatyczne **D62ADC-E** wykorzystują zszywki sklejące w rulonach, aby zminimalizować częstotliwość ładowania. Posiadają także komfortowe podkładki na dłoń i uchwyty montażowe. Chętnie wybierają je operatorzy pracujący na szybkich liniach pakujących.



### Cechy narzędzia:



**Narzędzie pneumatyczne** – zapewnia wysoką wydajność i czyni pracę lżejszą



**Podkładka na dłoń** – komfortowa obudowa



**Zaczepek montażowy** – do zaczepienia linki, zmniejsza zmęczenie użytkownika



**Tylna dysza wylotowa** – odprowadza powietrze z miejsca pracy



Rulon zawiera 1000 zszywek



Rodzaj tektury		Model	Rodzaj zszywek
Jednowarstwowa	Dwuwarstwowa		
✓	✓	RAB-19-E	AR
-	✓	RAB-22-E	

## Zamykarka do kartonów pneumatyczna D62ADC-E

Skonstruowane do użycia przy dużych ilościach opakowań oraz przy grubych warstwach, gdzie potrzebny jest drut o większej średnicy, są to największe zamykarki na zszywki w rulonach w naszym asortymencie.

### Cechy narzędzia:



**Narzędzie pneumatyczne** – zapewnia wysoką wydajność i czyni pracę lżejszą



**Podkładka na dłoń** – komfortowa obudowa



**Zaczepek montażowy** – do zaczepienia linki, zmniejsza zmęczenie użytkownika



**Tylna dysza wylotowa** – odprowadza powietrze z miejsca pracy



Rulon zawiera 1000 zszywek

Rodzaj tektury		Model	Rodzaj zszywek
Jednowarstwowa	Dwuwarstwowa		
✓	✓	D62ADC-E	SWC7437





# ZAMYKANIE KARTONÓW ZSZYWANIE SPODÓW

## Zszywacze do spodów (BOTTOMER-y)

### Szybkie i skuteczne zszywanie spodów

Zaprojektowane do łączenia zszywkami kartonów od dołu poprzez wykorzystanie stałego słupka z kowadłem, narzędzia z napędem nożnym stanowią istotną część wydajnej linii pakującej. Mogą być używane do szybkiego i łatwego zszywania dna kartonów jedno- lub dwuwarstwowych.

Narzędzia te zostały zaprojektowane z myślą o niezawodności i łatwości użytkowania i są wśród nich modele, które wykorzystują zarówno zszywki w pakietach jak i w rulonach, w zależności od potrzebnej ilości.

Rulony ze zszywkami są dostępne w wersji zawierającej 1000 lub 4000 sztuk, a ich stosowanie znacznie zmniejsza konieczność częstego ładowania narzędzia tam, gdzie zamyka się duże ilości opakowań.

#### Cechy narzędzia:



**Narzędzie mechaniczne** – nie wymaga instalacji pneumatycznej



#### Narzędzie na zszywki w rulonach



Dostępne również w wersji na zszywki w pakietach

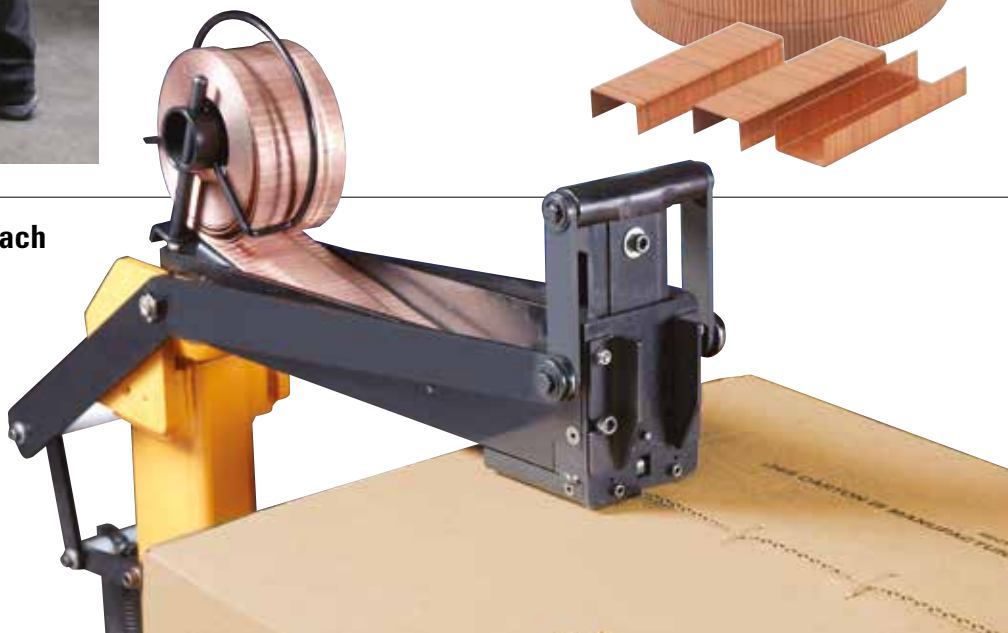

Model		Narzędzia na zszywki w pakietach			Narzędzia na zszywki w rulonach		
		FS32C	FS35A	FSSW	FSSWC	FSAR	
Rodzina zszywek							
Rodzaj tektury / długość zszywki	 Jednowarstwowa	15-19mm	15-19mm	15-19mm	15-19mm	15-19mm	15-19mm
	 Dwuwarstwowa	15-19mm	15-19mm	15-22mm	15-22mm	15-19mm	15-19mm

# ZSZYWACZE DO OPAKOWAŃ

## Rozwiązanie w każdej sytuacji

Poza narzędziami do zamykania kartonów, asortyment firmy Bostitch zawiera również narzędzia i elementy mocujące do ogólnych i specjalistycznych zastosowań w zakresie pakowania, w tym zamykania pudełek, tub pocztowych, toreb i innych opakowań.

W zależności od ilości i/lub zastosowania, asortyment zawiera zarówno narzędzia pneumatyczne jak i ręczne, aby spełnić potrzeby środowisk pakowania w każdej skali.

Korzystając z tabeli obok, określ potencjalne zastosowanie i wybierz zszywacz mechaniczny lub pneumatyczny.

### Wybór narzędzia

### PODSUMOWANIE ZSZYWACZY

Każdy zszywacz posiada cechy odpowiednie do pewnych zastosowań i warunków pakowania:

#### P6C-6 i P6C-8



Podstawowe zszywacze, idealne do zastosowań w lekkich pracach i przy małych ilościach opakowań.

#### JB600





Zszywacz pneumatyczny zaprojektowany do prac lekkich, w warunkach, gdzie wymagana jest średnia wydajność.





#### P51-Series i ESD-450S2P



Pneumatyczne zszywacze szczypcowe do łączenia boków i wiek kartonów, w tym powierzchni wielkogabarytowych.

MAŁA	(ilość opakowań) ŚREDNIA	DUŻA
<b>Model</b>	<b>Model</b>	<b>Model</b>
 P6C-6 P6C-8	 JB600 ESD-450S2P	 P51-Series ESD-450S2P

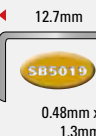
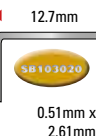
**i Pamiętaj!** Im szersza i grubsza zszywka, tym pewniejsze będzie łączenie.

						
<b>Rodzina zszywek</b>		10mm 0.6 mm x 0.5mm	10mm 1.3 mm x 0.5 mm	12.7mm 0.48mm x 1.3mm	12.7mm 0.51mm x 2.61mm	25mm 1.4mm x 1.6mm
<b>Długość zszywek do narzędzia</b>	P6C-6	6-10mm				
	P6C-8		6-10mm			
	JB600		6-10mm			
	P51-5B-E			10-15mm		
	P51-10B-E				10-15mm	
	ESD-450S2P					25-50mm

## DUŻA SIŁA ZSZYWANIA

## POWER CROWN

Unikatowy kształt zszywek Bostitch PowerCrown gwarantuje większą siłę przebicia przy mniejszym wysiłku.

Dostępne w wielu długościach doskonale nadają się do zszywania elementów z papieru, tektury i lekkich tworzyw sztucznych, takich jak wieczka, torby z kartami lub bez kart, tace i małe pudełka.



# ZSZYWACZE DO OPAKOWAŃ

## Zszywacz Seria P6C

### P6C-6 i P6C-8



Lekki zszywacz dociskowy z wygodnym, ładowanym od góry magazynkiem.

#### Idealny do:

- Zamykania małych wiek kartonowych
- Zszywania toreb z polietylenu
- Zszywania toreb z tekturową etykietą
- Zamykania tekturowych/grubych kopert
- Oraz do ogólnego łączenia materiałów zszywkami



Model	Rodzaj zszywek
P6C-6 (6-10mm)	<p>10mm STCR 2619 0.6 mm x 0.5mm</p>
P6C-8 (6-10mm)	<p>10mm STCR 5019 1.3 mm x 0.5 mm</p>

#### Cechy narzędzia:



Narzędzie mechaniczne – nie wymaga instalacji pneumatycznej, poręczne.



Wykorzystuje zszywki o wzmocnionej główce PowerCrown – większa siła zszywania

**POWER CROWN**

## Zszywacz pneumatyczny JB600

Pneumatyczny zszywacz dociskowy zaprojektowany do powtarzalnego łączenia materiałów.

Ładowany od góry magazynek zapewnia łatwe umieszczanie zszywek o wzmocnionej główce PowerCrown w narzędziu.

#### Idealny do:

- Mocowania kształtek uszczelniających w tubach i paczkach
- Zamykania małych wiek kartonowych
- Zszywanie toreb z polietylenu
- Zszywanie toreb z tekturową etykietą



Model	Rodzaj zszywek
JB600 (6-10mm)	<p>STCR 5019</p>

#### Cechy narzędzia:



Narzędzie pneumatyczne – zapewnia wysoką wydajność i czyni pracę lżejszą



Wykorzystuje zszywki o wzmocnionej główce PowerCrown – większa siła zszywania

**POWER CROWN**



# ZSZYWACZE DO OPAKOWAŃ

## Zszywacz pneumatyczny Seria P51

### P51-10B-E i P51-5B-E

Uniwersalne zszywacze serii P51 to kompaktowe i lekkie zszywacze pneumatyczne. Długie ramię oznacza, że mogą być używane do wielu różnych zastosowań, począwszy od zamykania wiek i płyt kartonowych po mocowanie kształtek uszczelniających w tubach pocztowych i magazynowych.

Do zszywaczy serii P51 może być opcjonalnie zastosowane ramię w kształcie litery C.



Wymienne ramię w kształcie litery C

Model	Rodzaj zszywek
P51-5B-E (10-15mm)	
P51-10B-E (10-15mm)	

### Cechy narzędzia:



**Narzędzie pneumatyczne** – zapewnia wysoką wydajność zszywania i czyni pracę lżejszą



**Zaczepek montażowy** – do zaczepienia linki, zmniejsza zmęczenie użytkownika



**Ramię o długości 150 mm** – łatwe zszywanie z dala od krawędzi

## Zszywacz pneumatyczny ESD-450S2P

Zszywacz pneumatyczny ESD-450S2P to w porównaniu z modelami serii P51 urządzenie do zastosowań w trudniejszych warunkach.

Wykorzystuje o wiele większe zszywki S2, które przeznaczone są do łączenia ponad 6 warstw kartonu, np. w przypadku wiek i przekładek.

Mając dłuższe ramię (o długości 200 mm), może umieścić zszywkę dalej od brzegu opakowania.



Model	Staple Type
ESD-450S2P (25-50mm)	

### Tool features:



**Narzędzie pneumatyczne** – zapewnia wysoką wydajność zszywania i czyni pracę lżejszą



**Ramię o długości 200 mm** – łatwe zszywanie z dala od krawędzi

# PAKOWANIE ZSZYWACZE MŁOTKOWE/ZSZYWACZ DOCISKOWY

## Zszywacze młotkowe H30-8D6-E i PC2K

### Duża moc i niezawodność

Zszywacze młotkowe firmy Bostich są konstruowane z taką samą dbałością o szczegóły jak nasze narzędzia do prac ciężkich. Zaprojektowane do różnorodnego łączenia materiałów zszywkami w warunkach produkcyjnych.

Idealne do wielu różnych zastosowań w pakowaniu, narzędzia te są niezastąpione zarówno dla centrali wysyłkowych jak i linii produkcyjnych.



Model	Rodzaj zszywki
H30-8D6-E (6-10 mm)	
PC2K (6-12 mm)	

### H30-8D6-E



Model **H30-8D6-E** posiada w zestawie przydatny futerał na pasek, aby mieć narzędzie zawsze pod ręką. Idealny do mocowania etykiet wysyłkowych i innych prac wymagających zszywania techniką młotkową.

### PC2K



Idealnie wyważony o ergonomicznej budowie, model PC2K czyni zszywanie techniką młotkową jeszcze łatwiejszym. Idealny do wyściełania skrzyń oraz mocowania izolacji foliowych.

### BHT150-C



Wydajny zszywacz młotkowy na standardowe zszywki o długości 6-14 mm. W zestawie znajduje się gumowy uchwyt absorbujący wstrząsy i chroniący rękę.

## Zszywacze dociskowe Seria T6

### PC8000/T6 & PC8000/T6-KIT

Lekkie i o dużej mocy, zszywacze serii T6 to świetne zszywacze do wszechstronnych zastosowań. Na tyle mocne, że wytrzymają ciężkie warunki produkcyjne, posiadają wygodny, antypoślizgowy uchwyt i mechanizm przeciwwzakleszczeniowy.

POWER CROWN



Narzędzia przedstawione na tej stronie używają unikatowych zszywek PowerCrown, co zapewnia większą siłę zszycia niż w przypadku tradycyjnych zszywek.

Zszywka	10mm 	6mm	8mm	10mm	12mm	14mm
Narzędzie	PC8000/T6	✓	✓	✓	✓	✓
PC8000/T6-KIT	✓	✓	✓	✓	✓	

## SPECJALISTA OD PAKOWANIA

### Walking Stick

438S2-1-WS (19-38mm)

450S2-1-WS (25-50mm)

To praktyczne narzędzie, zaprojektowane specjalnie do przymocowywania ponad wymiarowych, składanych pudeł do podstaw palet, jest lekkie i łatwo nim nakierować zszywkę. Długi uchwyt pozwala na wygodne użytkowanie narzędzia przez cały dzień.



Model	Rodzaj zszywek
438S2-1-WS (19-38mm)	S2
450S2-1-WS (25-50mm)	

#### Cechy narzędzia:



**Narzędzie pneumatyczne** – zapewnia wysoką wydajność mocowania i zdecydowanie ułatwia pracę



**Aluminiowa obudowa** – wytrzymała i lekka, do całodziennego użytku



## Wybór właściwego narzędzia i zszywek do pracy

Aby wybrać odpowiednie zszywki do Twoich potrzeb, zszywki są pokazane w rzeczywistej wielkości – co pozwoli Ci porównać materiały lub zszywki i pomoże w wyborze właściwych.

### Zszywki do zamykania kartonów (strony 4-11)

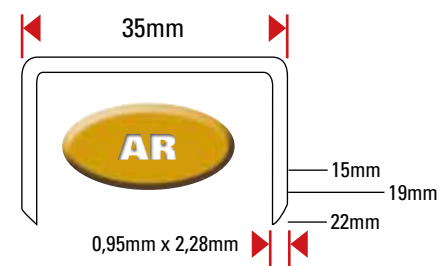
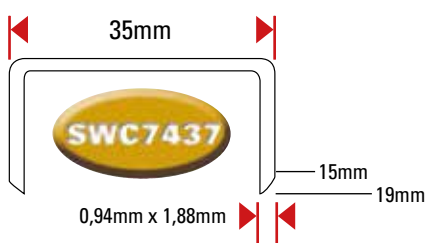
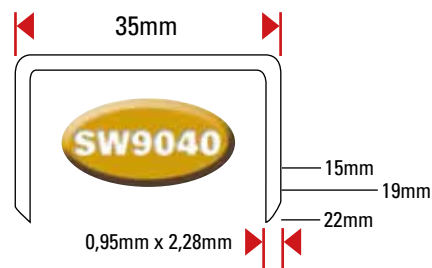
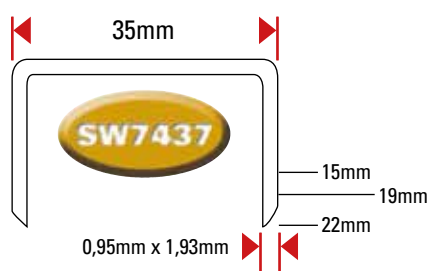
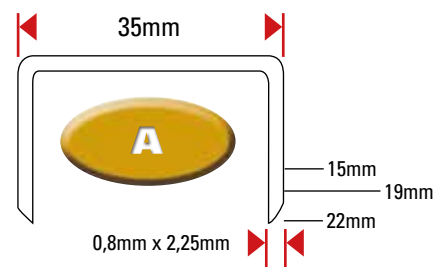
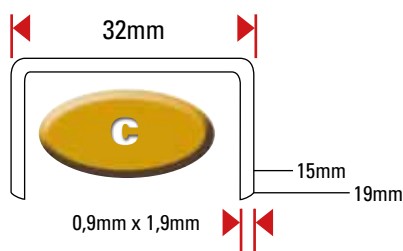
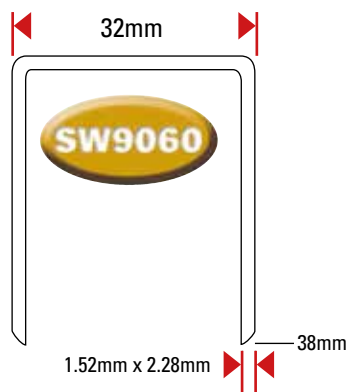

RODZINA ZSZYWEK	SZEROKOŚĆ GŁÓWKI	DŁUGOŚĆ	KOD	WYKOŃCZENIE	OPIS	ILOŚĆ W PUDEŁKU
C	32	15	1301500Z	LIQUOR	C/32 ZSZYWKI DO KARTONÓW 15MM LIQUOR 2M	2000
C	32	18	1301800Z	LIQUOR	C/32 ZSZYWKI DO KARTONÓW 18MM LIQUOR 2M	2000
SW9060	32	38	SW90601-1/2	LIQUOR	SW9060 ZSZYWKI DO KARTONÓW 38MM 4M	4000
A	35	15	1331500Z	LIQUOR	A/35 ZSZYWKI DO KARTONÓW 15MM LIQUOR 2M	2000
A	35	18	1331800Z	LIQUOR	A/35 ZSZYWKI DO KARTONÓW 18MM LIQUOR 2M	2000
A	35	19	1351900Z	LIQUOR	MONO A/35 ZSZYWKI DO KARTONÓW 19MM 2M	2000
A	35	22	1332200Z	LIQUOR	A/35 ZSZYWKI DO KARTONÓW 22MM LIQUOR 2M	2000
SW7437	35	15	SW743715Z	LIQUOR	SW7437 ZSZYWKI DO KARTONÓW 15MM LIQUOR 2.4M	2400
SW7437	35	19	SW743719Z	LIQUOR	SW7437 ZSZYWKI DO KARTONÓW 19MM LIQUOR 2.4M	2400
SW7437	35	22	SW743722Z	LIQUOR	SW7437 ZSZYWKI DO KARTONÓW 22MM LIQUOR 2.4M	2400
SW9040	35	19	SW904019Z	LIQUOR	SW9040 ZSZYWKI DO KARTONÓW 19MM LIQUOR 2M	2000
SW9040	35	22	SW904022Z	LIQUOR	SW9040 ZSZYWKI DO KARTONÓW 22MM LIQUOR 2M	2000
SWC7437	35	15	SWC743715-1MZ	LIQUOR	SWC-1M ZSZYWKI DO KARTONÓW 15MM LIQUOR 2.4M	24000
SWC7437	35	15	SWC743715-4MZ	LIQUOR	SWC-4M ZSZYWKI DO KARTONÓW 15MM LIQUOR 2.4M	24000
SWC7437	35	19	SWC743719-1MZ	LIQUOR	SWC-1M ZSZYWKI DO KARTONÓW 19MM LIQUOR 2.4M	24000
SWC7437	35	19	SWC743719-4MZ	LIQUOR	SWC-4M ZSZYWKI DO KARTONÓW 19MM LIQUOR 2.4M	24000
AR	35	15	1451500Z	LIQUOR	AR-1M ZSZYWKI DO KARTONÓW 15MM LIQUOR 2.4M	24000
AR	35	19	1451800Z	LIQUOR	AR-1M ZSZYWKI DO KARTONÓW 19MM LIQUOR 2.4M	24000
AR	35	22	1452200Z	LIQUOR	AR-1M ZSZYWKI DO KARTONÓW 22MM LIQUOR 2.4M	24000

## Zszywki do opakowań (strony 12-16)

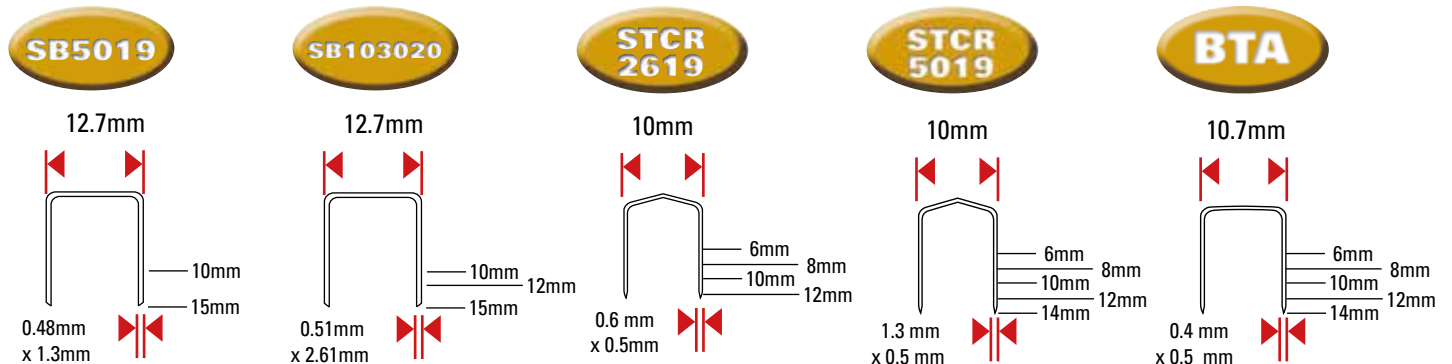

RODZINA ZSZYWEK	SZEROKOŚĆ GŁÓWKI	DŁUGOŚĆ	KOD	WYKOŃCZENIE	OPIS	ILOŚĆ W PUDEŁKU
SB5019	12.7	10	SB501910Z	GALV	SB5019 ZSZYWKI 10MM GALW. 8M	8000
SB5019	12.7	15	SB501915Z	GALV	SB5019 ZSZYWKI 15MM GALW. 4M	4000
SB103020	12.7	10	SB10302010Z	GALV	SB103020 ZSZYWKI 10MM GALW. 2,9M	2900
SB103020	12.7	12	SB10302012Z	GALV	SB103020 ZSZYWKI 12MM GALW. 2,1M	2100
SB103020	12.7	15	SB10302015Z	GALV	SB103020 ZSZYWKI 15MM GALW. 2,5M	2500
STCR2619	10	6	STCR26191/4	GALV	STCR2619 ZSZYWKI ¼-6MM GALW. 5M	5000
STCR2619	10	8	STCR26195/16	GALV	STCR2619 ZSZYWKI 9/16-8MM GALW. 5M	5000
STCR2619	10	10	STCR26193/8	GALV	STCR2619 ZSZYWKI 3/8-10MM GALW. 5M	5000
STCR2619	10	12	STCR26191/2	GALV	STCR2619 ZSZYWKI ½-12MM GALW. 5M	5000
STCR5019	10	6	STCR501906AL	ALU	STCR5019 ZSZYWKI 6MM ALUM. 5M	5000
STCR5019	10	6	STCR501906Z	GALV	STCR5019 ZSZYWKI 6MM GALW. 5M	5000
STCR5019	10	6	STCR50191/4-1M	GALV	STCR5019 ZSZYWKI ¼-06MM GALW. 1M	1000
STCR5019	10	8	STCR501908Z	GALV	STCR5019 ZSZYWKI 6MM GALW. 1M	5000
STCR5019	10	10	STCR501910Z	GALV	STCR5019 ZSZYWKI 10MM GALW. 5M	5000
STCR5019	10	10	STCR50193/8-1M	GALV	STCR5019 ZSZYWKI 3/8-10MM GALW. 1M	1000
STCR5019	10	12	STCR50191/2-1M	GALV	STCR5019 ZSZYWKI ½-12MM GALW. 1M	1000
STCR5019	10	12	STCR501912Z	GALV	STCR5019 ZSZYWKI 12MM GALW. 5M	5000
STCR5019	10	14	STCR501914Z	GALV	STCR5019 ZSZYWKI 14MM GALW. 5M	5000
BTA	10.7	6	BTA704-5C	GALV	ZSZYWKI BTA 6MM GALW. 5M DO: BHT, PHT, TR60-100	5000
BTA	10.7	8	BTA705-5C	GALV	ZSZYWKI BTA 8MM GALW. 5M DO: BHT, PHT, TR60-100	5000
BTA	10.7	8	BTA705-5CSS316	NIERDZEWNE	ZSZYWKI BTA 8MM SS316 5M DO: BHT, PHT, TR60-100	5000
BTA	10.7	10	BTA706-5C	GALV	ZSZYWKI BTA 10MM GALW. 5M DO: BHT, PHT, TR60-100	5000
BTA	10.7	12	BTA708-5C	GALV	ZSZYWKI BTA 12MM GALW. 5M DO: BHT, PHT, TR60-100	5000
BTA	10.7	15	BTA709-5C	GALV	ZSZYWKI BTA 14 MM GALW. 5M DO: BHT, PHT, TR60-100	5000

**S2**

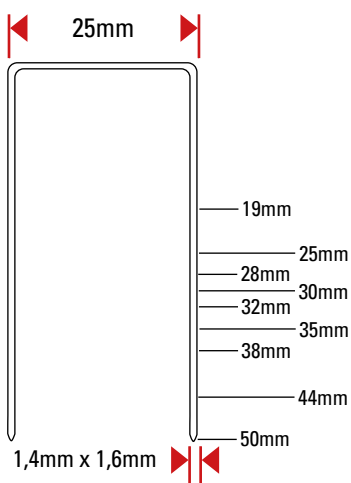

## ESD-450S2P (strona 15) i modele Walking Stick (strona 17)



**AT****Bostitch Österreich**

Stanley Black & Decker Austria GmbH  
 Oberlaaer Strasse 248, 1230 Wien  
 ÖSTERREICH  
 T: +43 1 66 11 66 33  
[bostitch.de@stanleyworks.com](mailto:bostitch.de@stanleyworks.com)  
[www.bostitch.at](http://www.bostitch.at)

**BE NL****Bostitch Benelux**

Stanley Black & Decker Belgium BVBA  
 p/a Egide Walschaertsstraat nr. 16  
 2800 Mechelen  
 BELGIË  
 Tel: +32 15 47 38 00  
[bostitch.benelux@sbdinc.com](mailto:bostitch.benelux@sbdinc.com)  
[www.stanley-bostitch.be](http://www.stanley-bostitch.be)  
[www.stanley-bostitch.nl](http://www.stanley-bostitch.nl)

**CH****Bostitch Schweiz**

Stanley Works (Europe) GmbH  
 Sitz: Dübendorf  
 In der Luberzen 42, 8902 Urdorf  
 SCHWEIZ  
 Tel: +41 (0)44 755 60 70  
[www.bostitch.ch](http://www.bostitch.ch)

**CZ SK****Stanley Black & Decker Czech Republic s.r.o.**

Türkova 5b, 149 00 Praha 4 - Chodov  
 ČESKÁ REPUBLIKA  
 Tel. +420 602 745440  
[petr.popovsky@sbdinc.com](mailto:petr.popovsky@sbdinc.com)  
[www.bostitch.cz](http://www.bostitch.cz)

**DE****Bostitch Deutschland**

Stanley Black & Decker Deutschland GmbH  
 Black-&-Decker Str. 40  
 65510 Idstein  
 DEUTSCHLAND  
 Tel: +49 (0) 6126 21-2985  
[bostitch.de@sbdinc.com](mailto:bostitch.de@sbdinc.com)  
[www.stanley-bostitch.de](http://www.stanley-bostitch.de)

**ES PT****Stanley Black & Decker Ibérica SLU**

Parque de Negocios "Mas Blau"  
 Edificio Muntadas  
 C/ Berguedá  
 08820 El Prat de Llobregat  
 Barcelona,  
 ESPAÑA  
 Tel: +34 93 217 65 02  
[iberia.bostitch@sbdinc.com](mailto:iberia.bostitch@sbdinc.com)  
[www.bostitch.es](http://www.bostitch.es)

**FR****Bostitch France**

Stanley Black & Decker France SAS  
 BP No. 90,  
 112 Avenue Charles de Gaulle  
 91423 Morangis Cedex  
 FRANCE  
 Tel: +33 0 (1) 69 10 80 41 ou 40 ou 08  
[adv-bostitch@sbdinc.com](mailto:adv-bostitch@sbdinc.com)  
[www.bostitch.fr](http://www.bostitch.fr)

**GB****Bostitch UK**

Stanley UK Logistics Centre  
 Gowerton Road  
 Brackmills Industrial Estate  
 Northampton  
 NN4 7BW  
 ENGLAND  
 Tel: +44 (0)870 1 630 630  
[bostitchuksales@sbdinc.com](mailto:bostitchuksales@sbdinc.com)  
[www.bostitch.co.uk](http://www.bostitch.co.uk)

**IT****Stanley Black & Decker Italia S.r.l.**

Via Energy Park 6  
 20871 Vimercate (MB)  
 ITALIA  
 Tel: +39 039 9590.205  
 Fax: +39 039 9590.312  
[bostitchitaly@stanleyworks.com](mailto:bostitchitaly@stanleyworks.com)  
[www.bostitch.it](http://www.bostitch.it)

**DANE TECHNICZNE NARZĘDZI**

Model	Waga	Pojemność magazynka	Wibracje ms <sup>2</sup>	LPA 1sd	Poziom hałasu LWA 1sd	LPA 1s, 1m
DSA-3519-E	2.81 kg	108	<2.5 ms <sup>2</sup>	77.4 dB	88.6 dB	-
DSA-3522-E	2.81 kg	108	<2.5 ms <sup>2</sup>	77.4 dB	88.6 dB	-
DS-3219-E	2.45 kg	120	<2.5 ms <sup>2</sup>	82.1 dB	88.4 dB	75.4 dB
DS-3519-E	2.45 kg	100	<2.5 ms <sup>2</sup>	82.1 dB	88.4 dB	75.4 dB
DS-3522-E	2.45 kg	100	<2.5 ms <sup>2</sup>	82.1 dB	88.4 dB	75.4 dB
DS-SW19-E	2.45 kg	100	<2.5 ms <sup>2</sup>	82.1 dB	88.4 dB	75.4 dB
DS-SW22-E	2.45 kg	100	<2.5 ms <sup>2</sup>	82.1 dB	88.4 dB	75.4 dB
D31AD-E	6.0 kg	100	<2.5 ms <sup>2</sup>	89 dB	93 dB	80 dB
RAB-19-E	2.4 kg	1000	<2.5 ms <sup>2</sup>	84.9 dB	89 dB	76 dB
RAB-22-E	2.4 kg	1000	<2.5 ms <sup>2</sup>	84.9 dB	89 dB	76 dB
D62ADC-E	2.5 kg	1000	<2.5 ms <sup>2</sup>	77.7 dB	84.9 dB	71.9 dB
JB600	1.09 kg	84	<2.5 ms <sup>2</sup>	77 dB	95.8 dB	84.6 dB
P51-5B-E	2.04 kg	168	3.75 ms <sup>2</sup>	77.7 dB	85 dB	72 dB
P51-10B-E	2.04 kg	100	3.651 ms <sup>2</sup>	77.5 dB	86.3 dB	73.3 dB
ESD-450S2P	3.86 kg	100	<2.5 ms <sup>2</sup>	100.98 dB	107.36 dB	93.06 dB
450S2-1-WS	2.08 kg	100	<2.5 ms <sup>2</sup>	91.8 dB	97.6 dB	84.6 dB

Wszystkie przedstawione w dokumentacji dane narzędzi są przeznaczone tylko do celów porównawczych.  
 Pełne dane techniczne dot. zdrowia i bezpieczeństwa są dostępne na zamówienie.