

Silniki pneumatyczne / silniki przekładniowe

Ze smarowaniem i bez smarowania

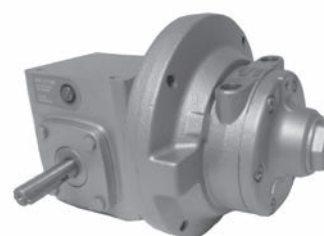
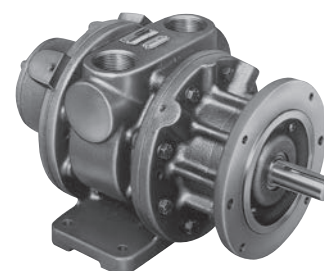
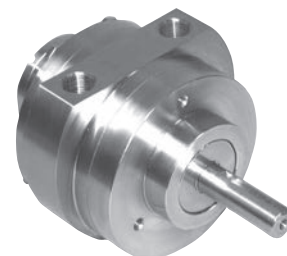

Certyfikat ISO 9001

Grupa Gast Różnica

Od ponad 90 lat firma Gast Manufacturing dostarcza innowacyjnych rozwiązań w dziedzinie pneumatyki dla szerokiego spektrum klientów. W efekcie przeprowadzonej ostatnio fuzji ze spółką JUN-AIR zwiększyliśmy nasze moce produkcyjne, tworząc „Grupę Gast.” Nasze wspólne, rozległe doświadczenie w dziedzinie inżynierii i pneumatyki pozwala nam dostarczać zarówno podzespoły, jak i rozwiązania systemowe, zaspokajające wszelkie potrzeby w dziedzinie pneumatyki. Nasza oferta zbudowana jest na silnym zaangażowaniu w zapewnienie jakości oraz wsparcie dla klientów.

Produkty do praktycznie każdego zastosowania - na całym świecie

Oferujemy szeroki i różnorodny asortyment wyrobów pneumatycznych, takich jak pompy próżniowe, sprężarki, silniki pneumatyczne, silniki przekładniowe, wytornice próżni oraz dmuchawy regeneracyjne. Projektujemy i budujemy te podzespoły dla producentów oryginalnego sprzętu na całym świecie, ale także opracowujemy całościowe rozwiązania pneumatyczne dla wymagających klientów.

Aby zapewnić szybką i sprawną dostawę produktów, firma Gast dysponuje rozległą siecią przedstawicieli handlowych i dystrybutorów w Stanach Zjednoczonych i na świecie. Dodatkowo utrzymujemy placówki sprzedaży bezpośredniej i serwisowe w Europie, Hongkongu oraz Szanghaju (Chiny).

Niedościgniona wiedza konstruktorów

W przeciwieństwie do innych producentów, którzy oczekują od klientów modyfikacji instalacji pneumatycznych w celu dostosowania do dostępnych produktów, firma Gast angażuje się w znalezienie właściwego produktu, który spełni konkretne potrzeby klienta. Jeżeli nie dysponujemy gotowym produktem wysokiej jakości, dopasowanym do istniejącego zastosowania lub przewidywanych potrzeb klienta, zaproponujemy ekonomiczne opcje projektu indywidualnego, który spełni szczególne wymagania klienta. Oferujemy nawet możliwość opracowania i wyprodukowania pełnej instalacji pneumatycznej dla klienta.

Doświadczeni inżynierowie z naszego działu badawczo-rozwojowego oraz działu produktów współpracują ze sobą przy analizie potrzeb klienta i wykorzystują techniki projektowania wspomaganego komputerowo przy terminowym tworzeniu rozwiązań w dziedzinie pneumatyki. Zespół projektantów ma jeden cel: stworzenie rozwiązań problemów z użyciem najnowszych dostępnych technologii, spełnienie wszystkich wymagań danego zastosowania oraz wykorzystanie ekonomicznych metod produkcji. Rezultat końcowy: produkty i rozwiązania, które oferują najlepszą wartość rynkową dla naszych klientów.

Długoterminowe zaangażowanie w zapewnienie jakości

Od samych początków naszej działalności intensywnie inwestujemy zarówno w sprzęt, jak i w ludzi w celu utrzymania stałego poziomu jakości, z jakiego znane są nasze produkty na całym świecie. Już w 1983 roku wdrożyliśmy pełne procedury jakości, których celem jest zapewnienie jakości naszych produktów. Zachowując te tradycje, firma Gast uzyskała certyfikat ISO 9001, dołączając do elitarnej grupy firm produkcyjnych na całym świecie, które otrzymały tę certyfikację.

Dyrektywy Wspólnoty Europejskiej

Ze względu na znaczny wolumen sprzedaży poza terenem Stanów Zjednoczonych, firma Gast zobowiązała się do przestrzegania dyrektyw Wspólnoty Europejskiej. Dyrektywy te zawierają obowiązkowe wymagania dotyczące ochrony klienta, środowiska, bezpieczeństwa i zdrowia dla wszystkich produktów przeznaczonych na rynek Wspólnoty Europejskiej. Obecnie wszystkie produkty firmy Gast dostępne w handlu na terenie Wspólnoty Europejskiej są zgodne z Dyrektywą dotyczącą maszyn, Dyrektywą w sprawie niskiego napięcia oraz Dyrektywą w sprawie zgodności elektromagnetycznej.

Wygląd i wymiary mogą ulec zmianie bez powiadomienia. Informacje podano w oparciu o dane techniczne i wyniki prób urządzeń w konfiguracji nominalnej. Są one według naszej wiedzy dokładne i zostały podane w celu ułatwienia wyboru produktów firmy Gast. Odpowiedzialność za ustalenie, czy dany produkt jest odpowiedni do przewidywanego zastosowania, spoczywa na użytkowniku, który ponosi wszelkie ryzyko i odpowiedzialność prawną w tym zakresie. Warunki środowiskowe oraz konkretnego zastosowania mogą wpływać na podaną trwałość użytkową.

Dlaczego stosować silniki pneumatyczne Gast?

Zmienna prędkość

Prędkość silnika pneumatycznego można zmieniać w zakresie od 300 do 10000 obr./min. (zależnie od wybranego modelu) dzięki umieszczeniu prostego zaworu pomiędzy źródłem powietrza i silnikiem pneumatycznym.

Brak iskrzenia elektrycznego

Ponieważ nie jest to urządzenie elektryczne, prawdopodobieństwo wybuchu wskutek zapłonu gazów palnych jest znacznie zmniejszone.

Natychmiastowe odwrócenie kierunku

Zawór czterodrogowy w przewodzie powietrznym pozwala na natychmiastową zmianę kierunku działania silnika pneumatycznego Gast. Obrócenie zaworu powoduje całkowite odwrócenie obrotów, nawet gdy silnik pracuje z pełną prędkością.

Niska temperatura pracy

Podczas obrotów silnika rozprężane powietrze chłodzi silnik. Urządzenia mogą być użytkowane w temperaturach otoczenia do 120 °C (250 °F) w atmosferze niestwarzającej zagrożeń.

Zwarte i przenośne

Maksymalna moc przy minimalnych rozmiarach i ciężarze.

Minimalna konserwacja

Silniki pneumatyczne Gast można instalować w miejscach o utrudnionym dostępie serwisowym, ponieważ praktycznie nie wymagają żadnego serwisowania, pod warunkiem zapewnienia zaopatrzenia w czyste, suche i smarowane powietrze*.

Odporność na przepalenie

Silniki pneumatyczne Gast mogą pracować długi czas w utknięciu lub przeciążeniu bez ryzyka uszkodzenia.

Niska cena

Niższy koszt w porównaniu z innymi silnikami o jednakowej mocy i parametrach.

Wybór silnika pneumatycznego



Silniki pneumatyczne różnią się pod wieloma względami od innych źródeł mocy. Te niepowtarzalne charakterystyki robocze należy wziąć pod uwagę podczas wyboru silnika pneumatycznego do konkretnego zastosowania. Moc i prędkość silnika pneumatycznego można z łatwością zmienić, stosując przepustnicę na wlocie powietrza.

Z tego względu, najlepszą zasadą jest wybranie silnika pneumatycznego, który zapewni wymaganą moc i moment obrotowy przy wykorzystaniu jedynie dwóch trzecich ($\frac{2}{3}$) dostępnego ciśnienia w linii. W takiej sytuacji pełne ciśnienie linii powietrznej będzie dostępne przy rozruchu i przeciążeniu.

Prędkość i moc wyjściowa

Moc wyjściowa silnika pneumatycznego jest uzależniona od prędkości oraz od ciśnienia w linii powietrznej.

Praca w dowolnym położeniu

Można je instalować bokiem, przekręcone dołem do góry i w dowolnej pozycji, pod warunkiem zapewnienia odpowiedniego smarowania* i utrzymania nacisku osiowego w granicach projektowych. Silniki przekładniowe działają prawie w każdym położeniu (patrz dane modeli).

Ruszanie bez uderzeń

Ponieważ silniki pneumatyczne Gast zapewniają płynność ruchów amortyzowanych powietrzem, zmniejszają one obciążenie sprzętu.

Samouszczelniające łopatki

Łopatki są samouszczelniające i automatycznie regulują się w miarę zużycia, co zapewnia stały wydatek przez tysiące godzin eksploatacji.

Elastyczność montażu

Mocowania na nóżkach, piaście, powierzchni czołowej, NEMA C lub metryczne stanowią standardowe wyposażenie silników pneumatycznych w większości rozmiarów.

Czterołopatkowe lub ośmiołopatkowe

Urządzenia czterołopatkowe są odpowiednie dla większości zastosowań, lecz w celu uzyskania większej kontroli przy bardzo małych prędkościach oraz minimalnego przedmuchu, gdy silnik pracuje w utknięciu, należy wybrać modele ośmiołopatkowe.

Akcesoria przedłużające trwałość użytkową

Aby zapewnić długą żywotność urządzeń, firma Gast oferuje akcesoria przedłużające okres trwałości użytkowej urządzenia, takie jak filtry powietrza usuwające wodę i cząstki większe od 5 mikronów oraz lubrykatory liniowe, które automatycznie zapewniają stały dopływ smarowania*. Istnieje możliwość dostarczenia regulatora ciśnienia, który zapewnia precyzyjną kontrolę mocy i prędkości pracy. Opcje te pomagają zapewnić bezproblemową pracę przy minimalnej konserwacji.

*Seria bezsmarowa nie wymaga zastosowania lubrykatora.

Prędkość i moment obrotowy

1. Silnik pneumatyczny zwalnia ze wzrostem obciążenia... W tym samym czasie wzrasta moment obrotowy, aż nastąpi zrównoważenie obciążenia. Zwiększony moment obrotowy będzie dostarczany aż do utknięcia. Stan utknięcia może trwać bez jakiegokolwiek szkody dla silnika.
2. Po zmniejszeniu obciążenia prędkość silnika pneumatycznego wzrośnie, a moment obrotowy spadnie, dostosowując się do zmniejszonego obciążenia.
3. W przypadku zwiększenia lub zmniejszenia obciążenia silnika pneumatycznego, jego prędkością można sterować poprzez zwiększenie lub zmniejszenie ciśnienia powietrza.
4. Rozruchowy moment obrotowy silnika pneumatycznego jest niższy od momentu obrotowego wirującego silnika. Wprowadzie zapewnia to płynny, bezударowy rozruch, konieczne jest jednak zapewnienie dodatkowego ciśnienia linii powietrznej w przypadku rozruchu pod dużym obciążeniem.

Prędkość i zużycie powietrza

Zużycie powietrza zwiększa się ze wzrostem prędkości i ciśnienia powietrza.

Parametry silników pneumatycznych/silników przekładniowych - Omówienie

Bez względu na wymagania dotyczące mocy rotacyjnego silnika pneumatycznego, istnieje duże prawdopodobieństwo, że dysponujemy tym, czego szuka klient.

Specyfikacje silników pneumatycznych standardowych i ze stali nierdzewnej

MODEL	DANE ROBOCZE								MAX. MOMENT OBROTOWY		
	MAKS. PRĘDKOŚĆ obr./min.	MOC WYJŚCIOWA		MOMENT OBR.		MAKS. POWIETRZE ZUŻYCIE		MAKS. PRĘDKOŚĆ obr./min.	lb. in.	Nm	
		KM	kW	lb. in.	Nm	cfm	m³/h				
SILNIKI PNEUMATYCZNE ZE STALI NIERDZEWNEJ											
1AM	10.000	0,45	0,33	2,75	0,31	20,5	35,1	650	5,6	0,65	
4AM	3.000	1,70	1,30	36,00	4,1	78	132,5	300	56,00	6,3	
6AM	3.000	4,00	3,00	84,00	10,00	128	228	300	115,00	13,00	
SILNIKI PNEUMATYCZNE STANDARDOWE											
1AM (A)	10.000	0,45	0,33	2,75	0,31	20,5	35,1	650	5,6	0,65	
1UP (B)	6.000	0,45	0,33	5,25	0,58	27	47	500	6,00	0,68	
2AM (A)	3.000	0,93	0,68	19,50	2,20	30	49,5	350	26,10	3,05	
4AM (A)	3.000	1,70	1,30	36,00	4,1	78	132,5	300	56,00	6,3	
6AM (A)	3.000	4,00	3,00	84,00	10,00	128	228	300	115,00	13,00	
8AM (A)	2.500	5,25	3,90	132,00	14,40	175	293	300	185,00	21,00	
16AM (A)	2.000	9,50	7,10	290,00	34,00	275	475	300	372,00	43,0	

Specyfikacje silników przekładniowych

MODEL	MAKS. PRZEŁOŻENIE STOSUNEK	DANE ROBOCZE								MAX. MOMENT OBROTOWY		
		PRĘDKOŚĆ obr./min.	LINIA CIŚN.	MOC WYJŚCIOWA		MOMENT OBR.		MAKS. POWIETRZE ZUŻYCIE		MAKS. PRĘDKOŚĆ obr./min.	lb. in.	Nm
				KM	kW	lb. in.	Nm	cfm	m³/h			
Silniki przekładniowe												
1AM-NRV	15:1	350	A	0,34	0,26	62	7,1	21,0	36	30	72	8,1
1UP-NRV	15:1	400	C	0,32	0,23	49	5,5	2	36	30	71	8,0
2AM-43A	20:1	150	C	0,26	0,39	110	12,4	18	30,6	60	145	16,4
2AM-43A	20:1	150	A	0,58	0,43	240	27,1	42	71,4	60	270	30,5
4AM-RV	10:1	300	B	1,26	0,94	274	31,0	57,5	98	30	425	48,0
4AM-RV	15:1	200	B	1,25	0,90	400	45,2	60,0	102	20	640	72,0
4AM-70C	20:1	150	A	1,17	0,87	487	55,0	71,0	120	15	740	83,6
4AM-70C	40:1	75	A	0,95	0,71	800	90,4	71,0	120	7	1.255	141,8
4AM-70C	60:1	50	A	0,82	0,61	1.040	117,5	71,0	120	5	1.640	185,3
6AM-22A	10:1	300	A	3,40	2,54	720	81,4	130,0	221	30	950	107,4
6AM-22A	20:1	150	A	2,65	1,98	1.100	124,3	130,0	221	15	1.550	175,6
6AM-22A	40:1	75	A	2,10	1,57	1.725	194,9	135,0	230	8	2.500	282,5
8AM-32A	20:1	125	A	3,70	2,76	1.850	209,1	177,0	301	15	2.550	288,2
16AM-13	20:1	100	A	6,50	4,85	4.175	471,8	275,0	468	15	5.175	584,8

A – Ciśnienie liniowe 100 psig oraz 7,0 bar, odpowiednio dla danych w jednostkach brytyjskich i metrycznych.

B – Ciśnienie liniowe 80 psig oraz 5,5 bar, odpowiednio dla danych w jednostkach brytyjskich i metrycznych.

C – Ciśnienie liniowe 60 psig oraz 4,1 bar, odpowiednio dla danych w jednostkach brytyjskich i metrycznych.

Katalog Parametry Specyfikacje

Wyszczególnione specyfikacje dotyczą urządzenia na poziomie morza, przy temperaturze otoczenia 21 °C (70 °F), działającego przy normalnych parametrach prądu elektrycznego. Liczby podane w niniejszym katalogu stanowią nominalne wartości przybliżone dla modeli bez akcesoriów. Filtry wlotowe i tłumiki wylotowe, a także nagromadzenie zanieczyszczeń wewnętrznych podczas eksploatacji powoduje zmniejszenie przepływu i możliwego do osiągnięcia ciśnienia.

Urządzenia wyszczególnione w niniejszym katalogu stanowią niewielki fragment wytwarzanego asortymentu. Wyszczególniono urządzenia uznawane za standardowe, które są zwykle dostępne w magazynie w niewielkich ilościach. Wytwarzane są różne warianty dla wielu klientów, a po podaniu specyfikacji dotyczących zastosowania być może znajdziemy istniejące urządzenie, które odpowiada danym wymaganiom. Jeżeli tak się nie stanie, a ilość będzie wystarczająca, zaprojektujemy urządzenie specjalne do danego zastosowania.

Wygląd i wymiary mogą ulec zmianie bez powiadomienia.

Informacje w niniejszym katalogu podano w oparciu o dane techniczne i wyniki prób urządzeń w konfiguracji nominalnej. Są one według naszej wiedzy dokładne i zostały podane w celu ułatwienia wyboru produktów firmy Gast. Odpowiedzialność za ustalenie, czy dany produkt jest odpowiedni do przewidywanego zastosowania, spoczywa na użytkowniku, który ponosi wszelkie ryzyko i odpowiedzialność prawną w tym zakresie.

Poniższa tabela zestawia ogólne zakresy parametrów silników pneumatycznych ze smarowaniem. Prosimy sprawdzić, czy w naszej ofercie znajdują się urządzenia pasujące do wymaganego zastosowania.

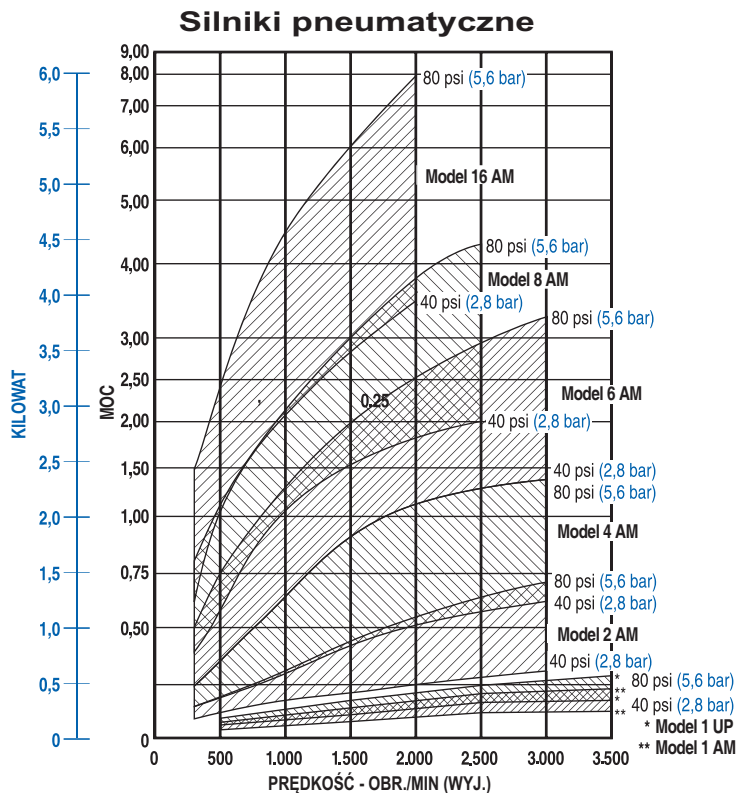

Użytkowanie silników pneumatycznych w atmosferach niebezpiecznych

Większość silników pneumatycznych Gast i niektóre silniki przekładniowe Gast w niniejszym katalogu spełniają wymogi Dyrektywy Wspólnoty Europejskiej 94/9/WE (ATEX 100a). Mogą one być użytkowane w strefach 1 i 2, gdzie istnieje prawdopodobieństwo występowania wybuchowych gazów lub pyłów. W katalogu i na produkcie noszą one oznaczenie II 2 G D c T4. Oznacza to, że silnik pneumatyczny zalicza się do grupy II, kategorii 2, przeznaczony jest do pracy w atmosferach gazowych i pyłowych oraz przy maksymalnej temperaturze powierzchniowej 135 °C / 275 °F. Należy sprawdzić, czy wyrób napędzany silnikiem pneumatycznym jest zgodny z Dyrektywą ATEX.

W kwestii bezpieczeństwa silników pneumatycznych istotnych jest kilka zagadnień. Nasze silniki pneumatyczne nie są źródłem iskier elektrycznych. Jednakże istnieje możliwość, że przedmiot niebędący częścią silnika pneumatycznego (np. klucz, młotek itp.) może spowodować powstanie iskry w wyniku silnego uderzenia o obudowę żeliwną lub aluminiową albo o stalowy wał silnika pneumatycznego. [Uwaga: obudowy silników elektrycznych dla stref niebezpiecznych klasy I i II mogą być wykonane z żelaza, stali, miedzi, brązu lub aluminium.

(UL 674, Electric Motors and Generators - Hazardous Locations, 23 czerwca 1989 r.; rozdział 4.2, strona 6)].

Silniki pneumatyczne firmy Gast są napędzane sprężonym powietrzem, którego rozprężanie wytwarza efekt chłodzenia. W efekcie temperatura powierzchni zewnętrznych silnika pneumatycznego nie osiąga temperatury zapłonu i wyniesie maksymalnie 135 °C / 275 °F. Zasilanie silnika pneumatycznego sprężonym powietrzem usuwa palne mieszaniny z wnętrza silnika pneumatycznego. **Aby zapobiec zapłonowi wywołanemu przez elektryczność statyczną, należy wykonać uziemienie elektryczne metalowego silnika pneumatycznego.**

Nie gwarantujemy bezpieczeństwa danego zastosowania, jednakże w celu zapewnienia bezpiecznej eksploatacji silnika pneumatycznego w konkretnym zastosowaniu należy zawsze postępować zgodnie z podręcznikiem obsługi produktu, przestrzegać norm ATEX 100a podczas pracy w atmosferach niebezpiecznych oraz skonsultować się z wykwalifikowanym inżynierem.

Parametry, cechy i typowe zastosowania



Parametry

Do 9,5 KM (7,1 kW)

Prędkości zmienne do 10.000 obr./min.

Maksymalny moment obrotowy silnika przekładniowego do 5.200 lb. in. (587 Nm)



Cechy

Prędkość zmienna

Brak iskrzenia elektrycznego

Niska temperatura pracy

Zwarte i przenośne

Praca w dowolnym położeniu

Elastyczność montażu



Typowe zastosowania

Urządzenia mieszające

Napędy przenośników

Napędy pomp

Pakowanie żywności

Pakowanie produktów farmaceutycznych

Podnośniki i dźwigniki

Szpule węży

Rozdrabniacze włókna szklanego

Napinacze

Stoły obrotowe

Wyważarki do opon/kół



Model

1AM-NRV-39SS Montaż na piąście
(4 łopatki, odwracany) Ciężar netto 2,7 lbs (1,2 kg)

1AM-NRV-105SS montaż NEMA 42c
(4 łopatki, odwracany) Ciężar netto 4,3 lbs (2,0 kg)

1AM-NRV-7SS Montaż czołowy
(4 łopatki, odwracany) Ciężar netto 2,7 lbs (1,2 kg)

CECHY

- Konstrukcja higieniczna
- Wał wyjściowy, wirnik i obudowa ze stali nierdzewnej 304
- Montaż na piąście, czołowy lub kołnierzowy
- Dowolna płaszczyna pracy
- Pełne uszczelnienie
-  **TT 2 GD c T4**

ZALECANE

- Filtr AH100F
- Regulator AH101R
- Wskaźnik AA807
- Lubrykator AH102L
- Olej klasy spożywczej AS117

Wymiary produktu (cale, mm)

1AM-NRV-39SS

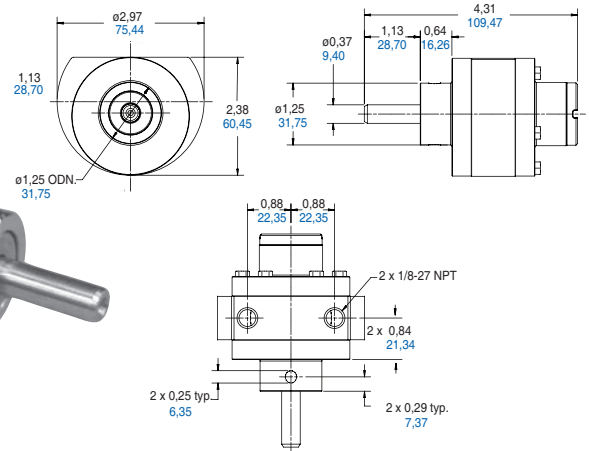
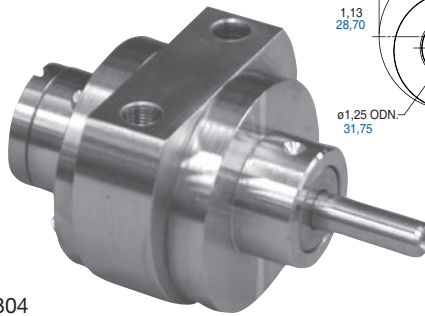

Wymiary produktu (cale, mm)

1AM-NRV-105SS

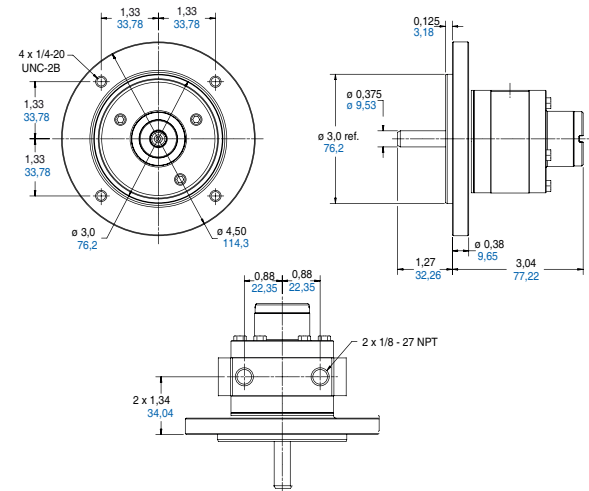

Prędkość i moc wyjściowa

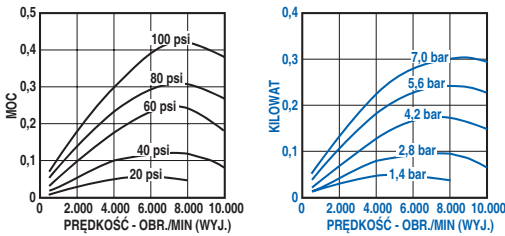

Prędkość i moment obrotowy

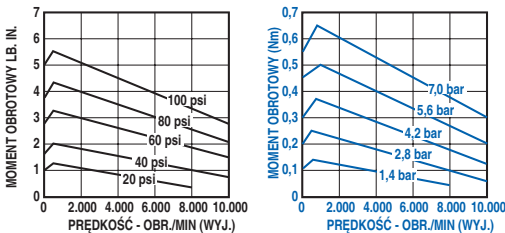

Prędkość i zużycie powietrza

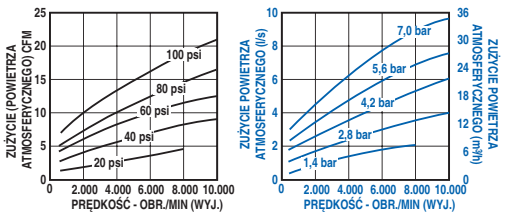

Wymiary produktu (cale, mm)

1AM-NRV-7SS

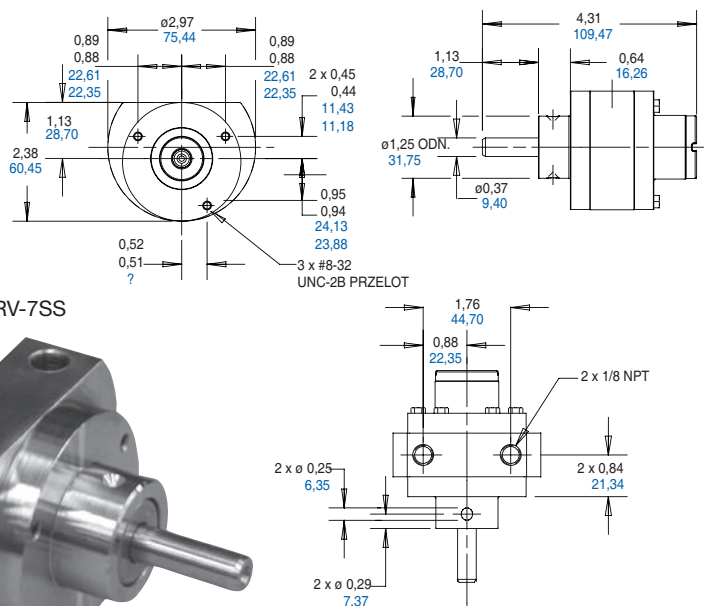
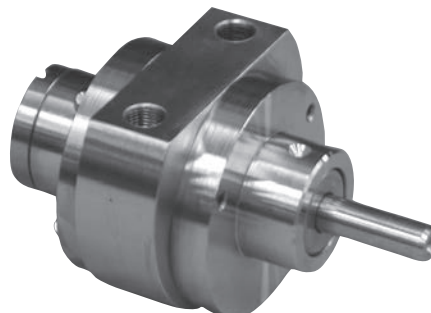

Model

4AM-NRV-200SS Montaż czołowy

(4 łopatki, odwracany) 11,5 lbs (5,2 kg)

4AM-NRV-201SS NEMA 56C

(4 łopatki, odwracany) 16,6 lbs (7,5 kg)

CECHY

- Konstrukcja higieniczna
- Obudowa, wirnik i wał wyjściowy ze stali nierdzewnej 304
- Montaż czołowy lub kołnierzowy
- Dowolna płaszczyzna pracy
- Pełne uszczelnienie
-  π 2 GD c T4

ZALECANE

- Filtr AH100F
- Regulator AH101R
- Wskaźnik AA807
- Lubrykator AH102L
- Olej klasy spożywczej AS117

Wymiary produktu (cale, mm)

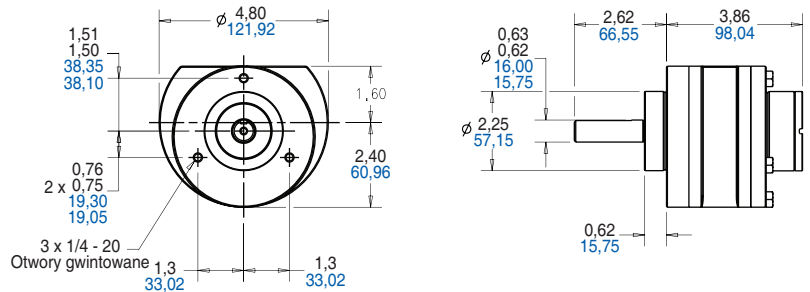

4AM-NRV-200SS

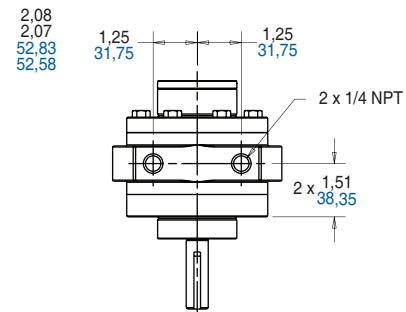

Prędkość i moc wyjściowa

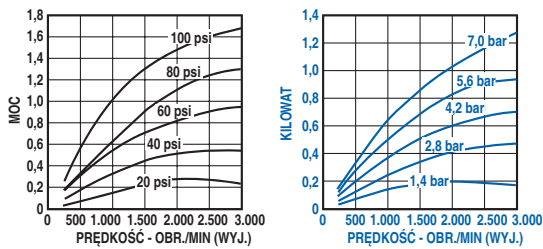

Prędkość i moment obrotowy

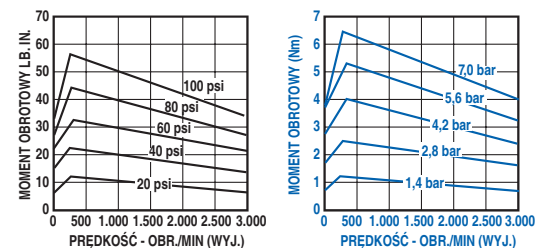

Prędkość i zużycie powietrza

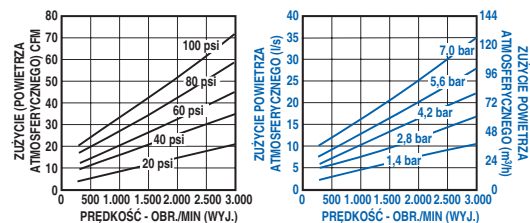

Wymiary produktu (cale, mm)

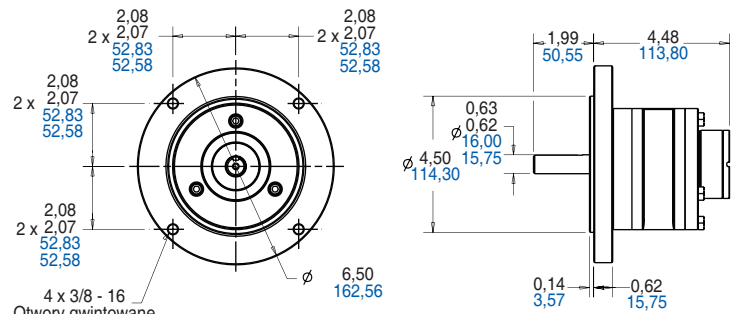

4AM-NRV-201SS

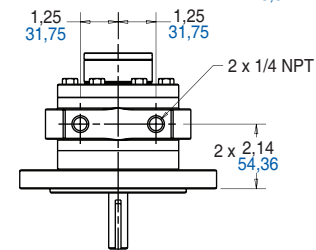

Model

6AM-NRV-200SS, Montaż czołowy

(4 łopatki, odwracany) 17,0 lbs (7,7 kg)

6AM-NRV-201SS, NEMA 56C

(4 łopatki, odwracany) 22,1 lbs (1,0 kg)

CECHY

- Konstrukcja higieniczna
- Obudowa, wirnik i wał wyjściowy ze stali nierdzewnej 304
- Montaż czołowy lub kołnierzowy
- Dowolna płaszczyzna pracy
- Pełne uszczelnienie
- **Ex** π 2 GD c T4

ZALECANE

- Filtr AH100F
- Regulator AH101R
- Wskaźnik AA807
- Lubrykator AH102L
- Olej klasy spożywczej AS117

6AM-NRV-200SS

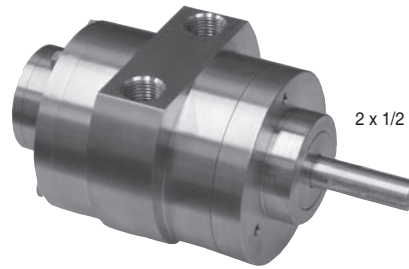

Wymiary produktu (cale, mm)

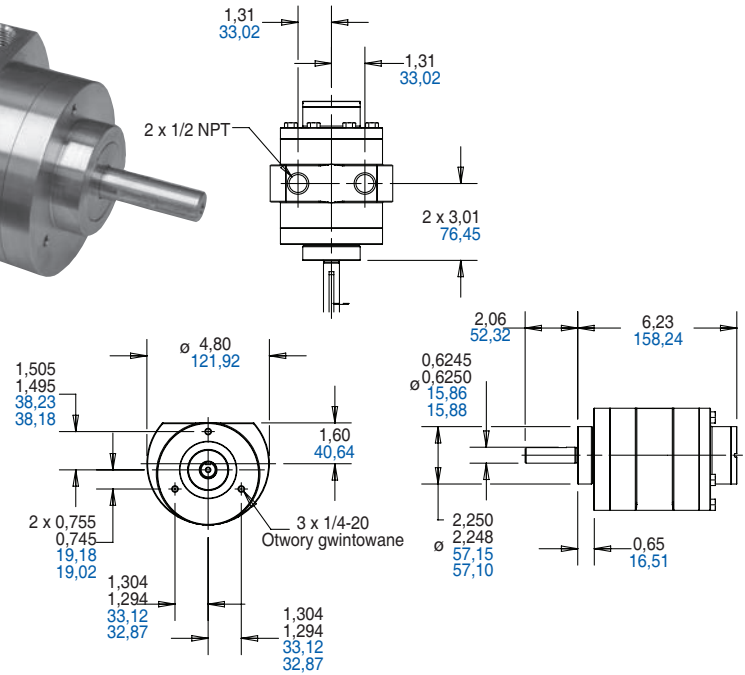

Prędkość i moc wyjściowa

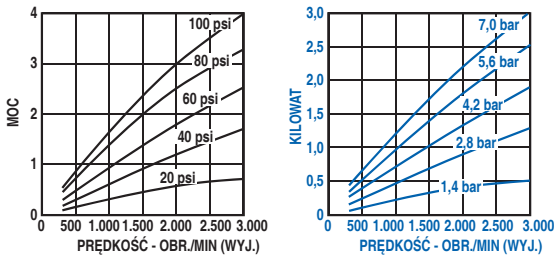

6AM-NRV-201SS

Wymiary produktu (cale, mm)

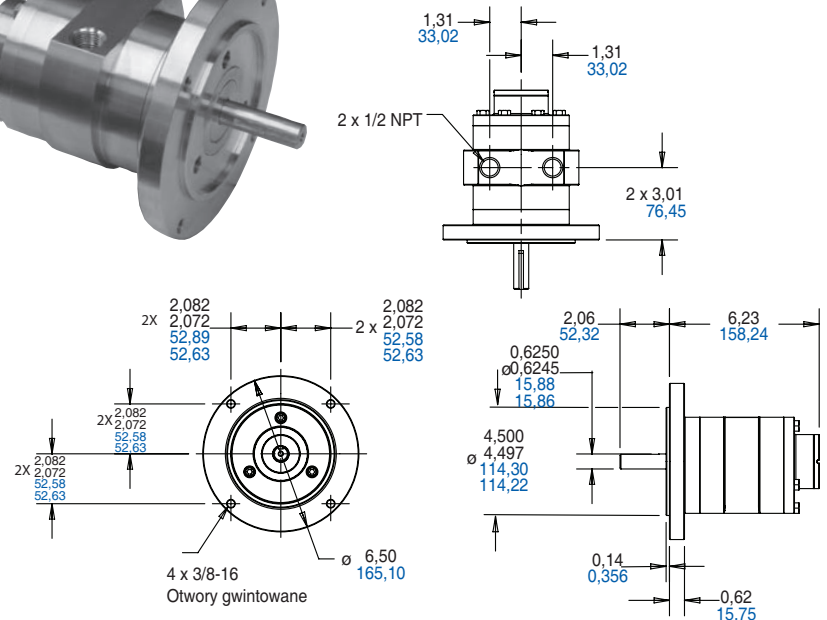
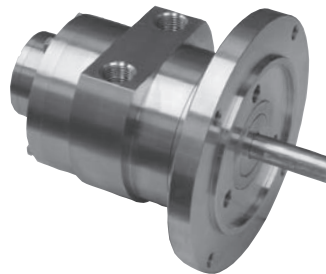

Prędkość i moment obrotowy

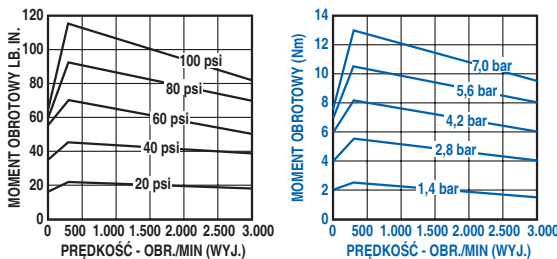

Prędkość i zużycie powietrza

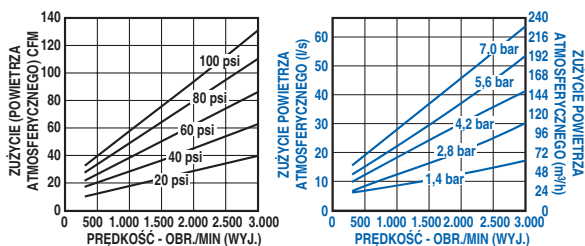

Model

1AM-NCC-12 (4 łopatki, wirowanie przeciwnie do ruchu wskazówek zegara)

1AM-NCW-14 (4 łopatki, wirowanie zgodnie z ruchem wskazówek zegara)

1AM-NRV-39A (4 łopatki, odwracany)

1AM-NRV-63A (8 łopatek, odwracany)

Ciężar netto 2 lbs (0,9 kg)

CECHY

- Montaż na piście
- Dowolna płaszczyna pracy
- Tłumik AF350
-  II, 2 GD c T4

ZALECANE

- Filtr AH100F
- Regulator AH101R
- Wskaźnik AA806
- Lubrykator AH102L
- Olej AD220 – 1 kwarta (0,94 litra)
- Zestaw naprawczy K200 (jeden kierunek obrotów)
- Zestaw naprawczy K201 (odwracany)
- Zestaw naprawczy K278 (8 łopatek, odwracany)

OPCJA

- Montaż na nóżkach (patrz strona 38)

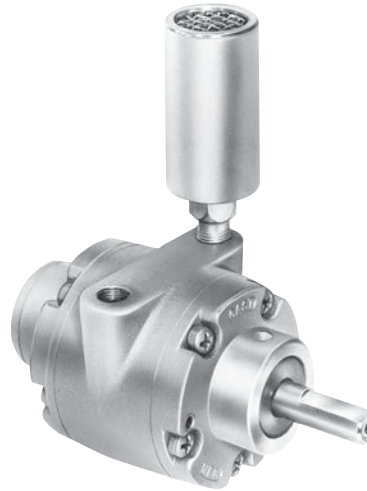

Wymiary produktu (cale, mm)

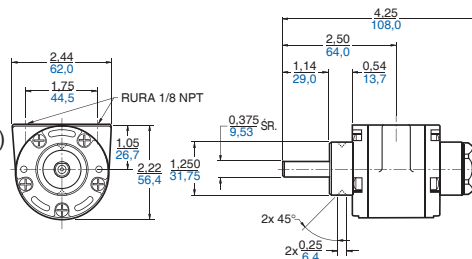

Prędkość i moc wyjściowa

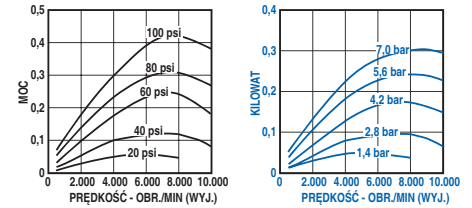

Prędkość i moment obrotowy

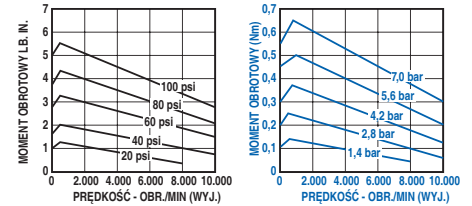

Prędkość i zużycie powietrza

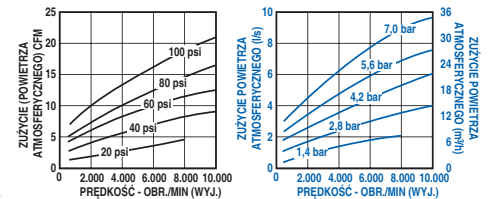

1UP-NCC-1A 4 łopatki, wirowanie przeciwnie do ruchu wskazówek zegara)

1UP-NCW-2A (4 łopatki, wirowanie zgodnie z ruchem wskazówek zegara)

1UP-NRV-3A (4 łopatki, odwracany)

1UP-NRV-10 (8 łopatek, odwracany)

Ciężar netto 3 lbs (1,4 kg)

CECHY

- Montaż na piście
- Dowolna płaszczyna pracy
- Tłumik AF350
-  II, 2 GD c T4

ZALECANE

- Filtr AH100F
- Regulator AH101R
- Wskaźnik AA807
- Lubrykator AH102L
- Olej AD220 – 1 kwarta (0,94 litra)
- Zestaw naprawczy K285 (jeden kierunek obrotów)
- Zestaw naprawczy K286 (odwracany)
- Zestaw naprawczy K298 (8 łopatek, odwracany)

OPCJA

- Montaż na nóżkach (patrz strona 38)

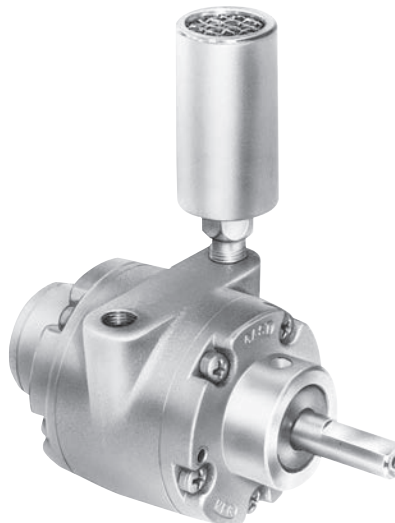

Wymiary produktu (cale, mm)

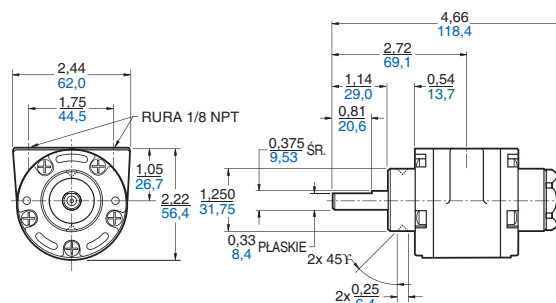

Prędkość i moc wyjściowa

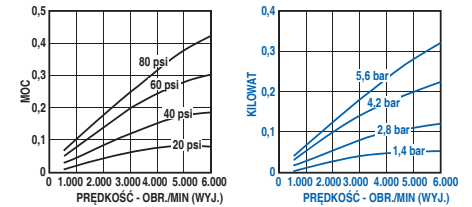

Prędkość i moment obrotowy

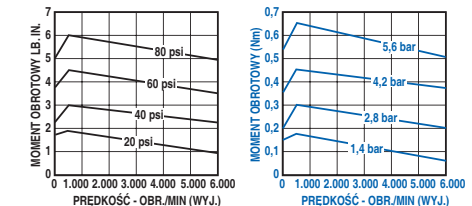

Prędkość i zużycie powietrza

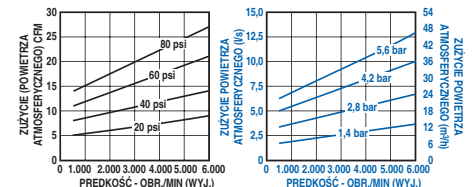

Model

2AM-FCC-1 (4 łopatki, wirowanie przeciwnie do ruchu wskazówek zegara)

2AM-FCW-13 (4 łopatki, wirowanie zgodnie z ruchem wskazówek zegara)

Ciężar netto 7 lbs (3,2 kg)

CECHY

- Montaż na nóżkach
- Dowolna płaszczyzna pracy
- Tłumik metalowy AC980 zwiększa wysokość o 5 cm (2 cale) w przypadku instalacji

•  II 2 GD c T4

ZALECANE

- Filtr AH103F
- Regulator AH104R
- Wskaźnik AA806
- Lubrykator AH105L
- Olej AD220 – 1 kwarta (0,94 litra)
- Zestaw naprawczy K202 (jeden kierunek obrotów)



Wymiary produktu (cale, mm)

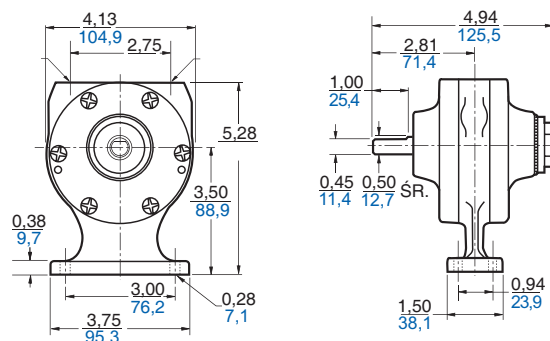

2AM-NCC-16 (4 łopatki, wirowanie przeciwnie do ruchu wskazówek zegara)

2AM-NCW-7B (4 łopatki, wirowanie zgodnie z ruchem wskazówek zegara)

2AM-NRV-89 (4 łopatki, odwracany)

Ciężar netto 6 lbs (2,7 kg)

CECHY

- Montaż na piąście
- Dowolna płaszczyzna pracy
- Tłumik metalowy AC980 zwiększa wysokość o 5 cm (2 cale) w przypadku instalacji

•  II 2 GD c T4

ZALECANE

- Filtr AH103F
- Regulator AH104R
- Wskaźnik AA806
- Lubrykator AH105L
- Olej AD220 – 1 kwarta (0,94 litra)
- Zestaw naprawczy K202 (jeden kierunek obrotów)
- Zestaw naprawczy K509 (odwracany)



Wymiary produktu (cale, mm)

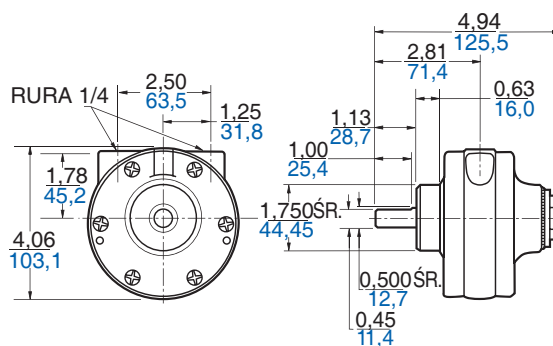

2AM-NCC-43A (4 łopatki, wirowanie przeciwnie do ruchu wskazówek zegara)

2AM-NRV-90 (4 łopatki, odwracany)

Ciężar netto 15 lbs (6,8 kg)

CECHY

- Montaż NEMA 56C
- Dowolna płaszczyzna pracy
- Tłumik metalowy AC980 zwiększa wysokość o 5 cm (2 cale) w przypadku instalacji

•  II 2 GD c T4

ZALECANE

- Filtr AH103F
- Regulator AH104R
- Wskaźnik AA806
- Lubrykator AH105L
- Olej AD220 – 1 kwarta (0,94 litra)
- Zestaw naprawczy K203A (jeden kierunek obrotów)
- Zestaw naprawczy K510 (odwracany)

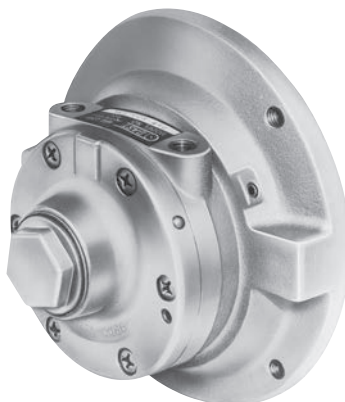

Wymiary produktu (cale, mm)

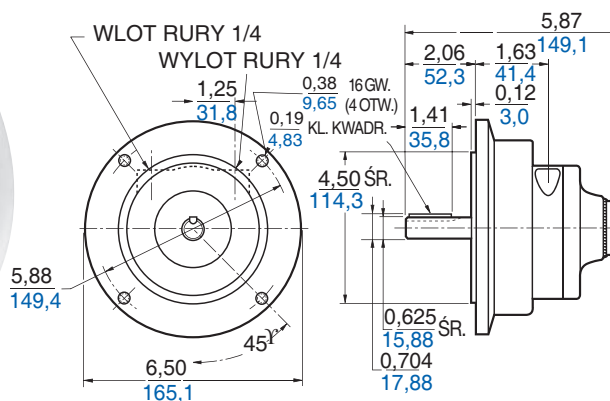

Model

2AM-ACC-88

(4 łopatki, wirowanie przeciwnie do ruchu wskazówek zegara)
Montaż kołnierzyowy

2AM-ACC-91

(4 łopatki, wirowanie przeciwnie do ruchu wskazówek zegara)
Montaż czołowy

2AM-ARV-92

(4 łopatki, odwracany)
Montaż kołnierzyowy

2AM-ARV-93

(4 łopatki, odwracany)
Montaż czołowy

CECHY

- Rozmiar ramy montażowej IEC #72:
 - D71 (2AM-ACC-88, 2AM-ARV-92)
 - D71C (2AM-ACC-91, 2AM-ARV-93)
- Dowolna płaszczyzna pracy
- Tłumik metalowy AC980 zwiększa wysokość o 5 cm (2 cale) w przypadku instalacji
-  II 2 GD c T4

ZALECANE

- Zestaw naprawczy K203A (jeden kierunek obrotów)
- Zestaw naprawczy K510 (odwracany)

Wymiary produktu (cale, mm)



Modele 2AM-ACC-88/2AM-ARV-92

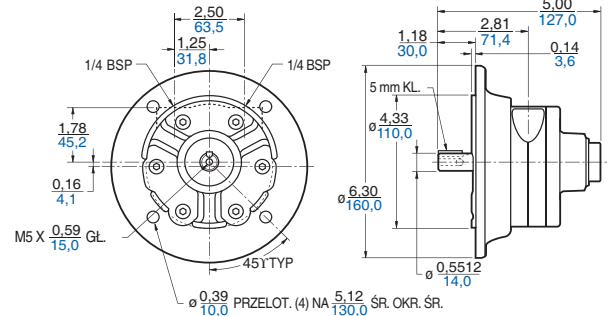

Dostarcza maksymalnie 0,56 kW (3/4 KM).
Prędkości można zmieniać w zakresie od 300 do 3.000 obr./min. Maksymalne zalecane ciśnienie robocze to 7 bar (100 psi).

Modele 2AM-ACC-91/2AM-ARV-93

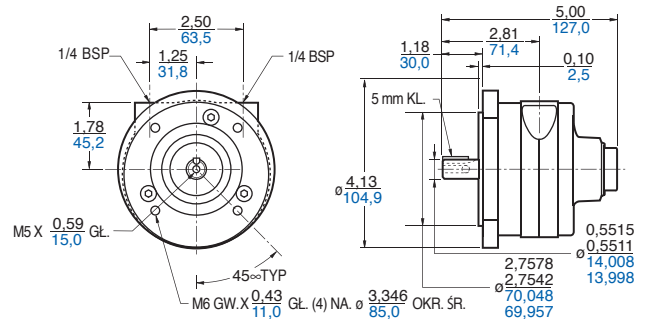

Prędkość i moc wyjściowa

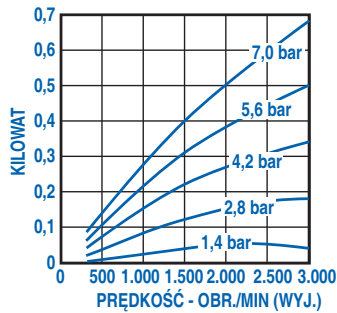
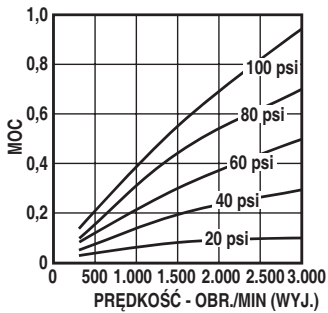

Prędkość i zużycie powietrza

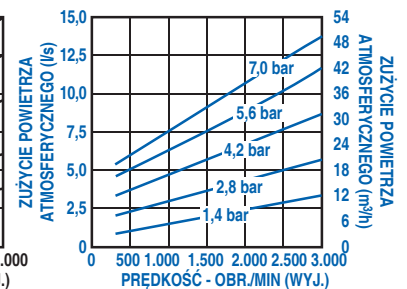
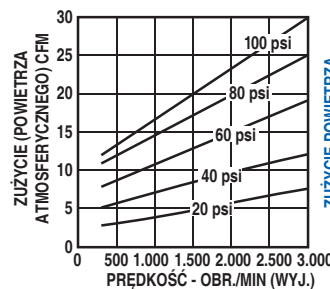

Prędkość i moment obrotowy

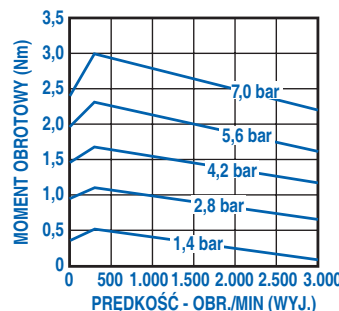
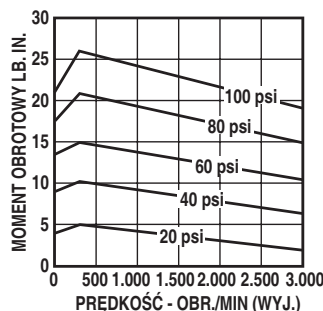

MODEL

4AM-FRV-24 (4 łopatki, dwuwałowy)

4AM-FRV-13C (4 łopatki, odwracany)

4AM-FRV-63A (8 łopatek, odwracany)

Ciężar netto 9 lbs (4,1 kg)

CECHY

- Montaż na nóżkach
- Dowolna płaszczyna pracy
- Jedno- lub dwuwałowy
- Tłumik metalowy AC980 zwiększa wysokość o 5 cm (2 cale) w przypadku instalacji

•  II 2 GD c T4

ZALECANE

- Filtr AH103F
- Regulator AH104R
- Wskaźnik AA806
- Lubrykator AH105L
- Olej AD220 – 1 kwarta (0,94 litra)
- Zestaw naprawczy K205 (4 łopatki, odwracany)
- Zestaw naprawczy K279 (8 łopatek, odwracany)



Wymiary produktu (cale, mm)

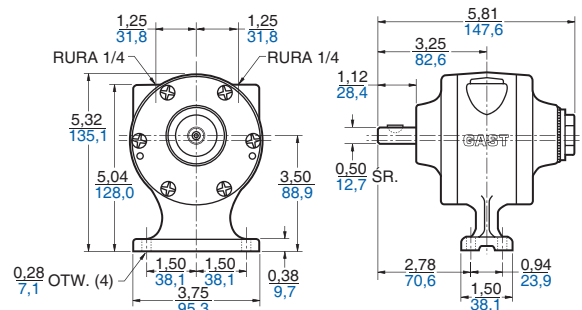

4AM-NRV-22B (4 łopatki, odwracany)

4AM-NRV-54A (8 łopatek, odwracany)

Ciężar netto 9 lbs (4,1 kg)

CECHY

- Montaż czołowy
- Dowolna płaszczyna pracy
- Tłumik metalowy AC980 zwiększa wysokość o 5 cm (2 cale) w przypadku instalacji

•  II 2 GD c T4

ZALECANE

- Filtr AH103F
- Regulator AH104R
- Wskaźnik AA806
- Lubrykator AH105L
- Olej AD220 – 1 kwarta (0,94 litra)
- Zestaw naprawczy K205 (4 łopatki, odwracany)
- Zestaw naprawczy K279 (8 łopatek, odwracany)



Wymiary produktu (cale, mm)

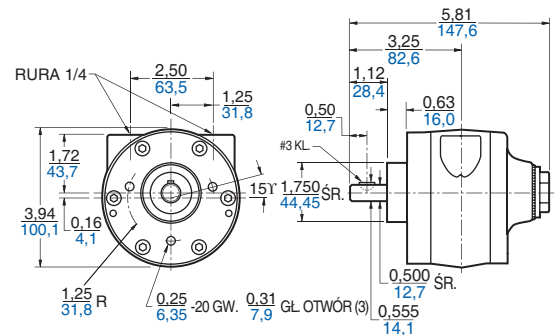

4AM-NRV-50C (4 łopatki, odwracany)

4AM-NRV-70C (8 łopatek, odwracany)

Ciężar netto 12 lbs (5,4 kg)

CECHY

- Montaż NEMA 56C
- Dowolna płaszczyna pracy
- Tłumik metalowy AC980 zwiększa wysokość o 5 cm (2 cale) w przypadku instalacji

•  II, 2 GD c T4

ZALECANE

- Filtr AH103F
- Regulator AH104R
- Wskaźnik AA806
- Lubrykator AH105L
- Olej AD220 – 1 kwarta (0,94 litra)
- Zestaw naprawczy K206A (4 łopatki)
- Zestaw naprawczy K280A (8 łopatek)

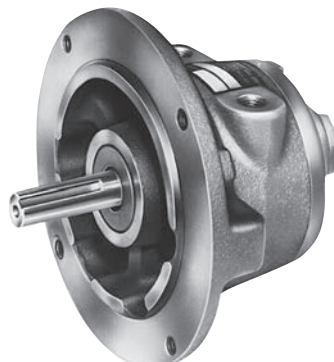

Wymiary produktu (cale, mm)

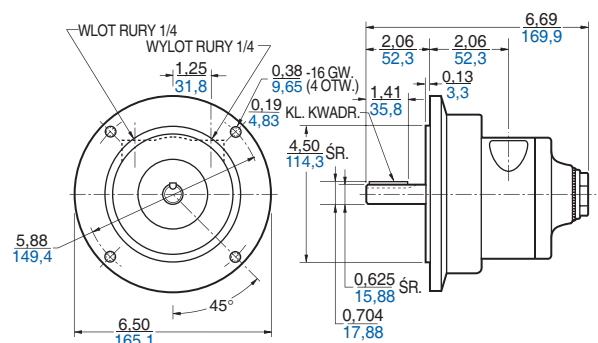

Model

4AM-ARV-119 (4 łopatki, odwracany)

4AM-ARV-120 (8 łopatek, odwracany)

Ciężar netto 9 lbs (4,1 kg)

CECHY

- Rozmiar ramy montażowej IEC #72 D71
- Dowolna płaszczyzna pracy
- Tłumik metalowy AC980 zwiększa wysokość o 5 cm (2 cale) w przypadku instalacji (włącznie z adapterem 3/8 BSP silnika pneumatycznego)

-  II 2 GD c T4

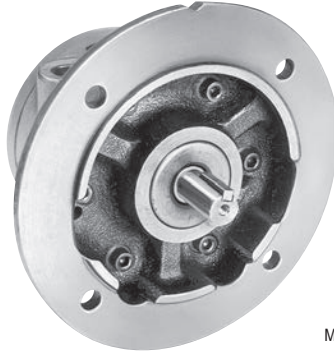

Dostarcza maksymalnie 1,5 kW (2 KM).
Prędkości można zmieniać w zakresie od 300 do 3.000 obr./min. Maksymalne zalecane ciśnienie robocze to 7 bar (100 psi).

Wymiary produktu (cale, mm)

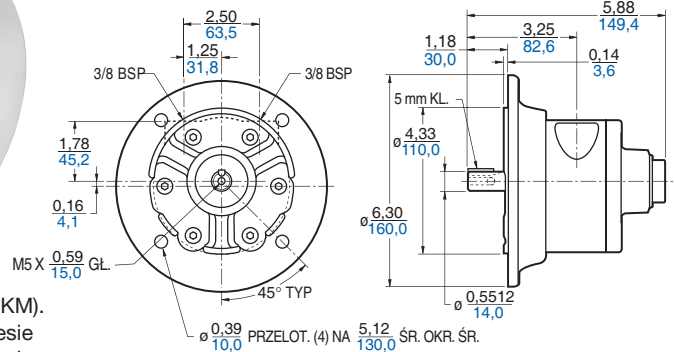

ZALECANE

- Zestaw naprawczy K206C (4AM-ARV-119)
- Zestaw naprawczy K208B (4AM-ARV-120)

Uwaga: Dane parametrów odnoszą się do modelu 4-łopatkowego bez tłumienia wydechu.

Prędkość i moc wyjściowa

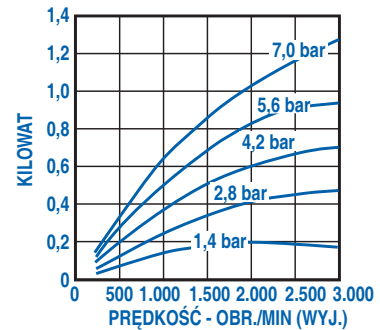
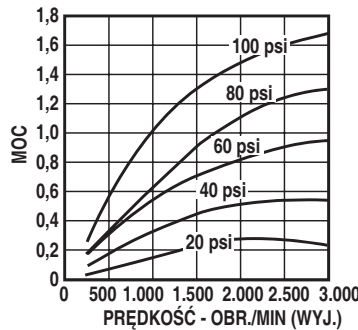

Prędkość i moment obrotowy

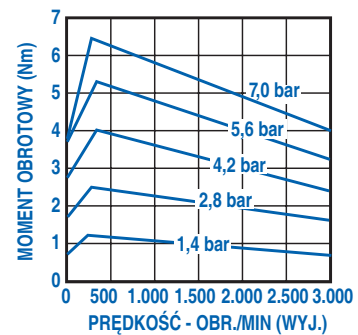
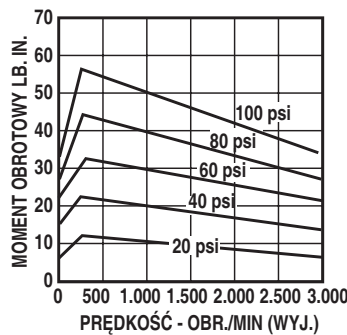

Prędkość i zużycie powietrza

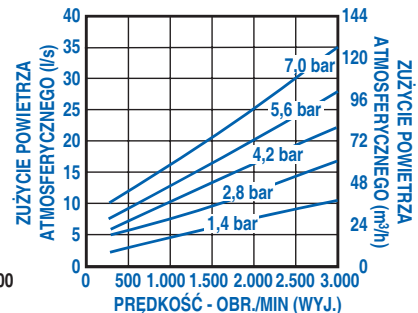
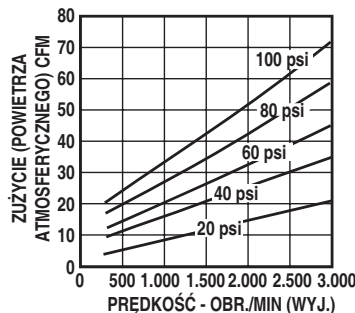

Model

6AM-FRV-5A (4 łopatki, odwracany)

6AM-FRV-23A (8 łopatek, odwracany)

Ciężar netto 21 lbs (9,5 kg)

CECHY

- Montaż na nóżkach
- Dowolna płaszczyzna pracy
- Tłumik metalowy AC990 zwiększa wysokość o 5 cm (2 cale) w przypadku instalacji
-  II 2 GD c T4

ZALECANE

- Filtr AH106F
- Regulator AH107R
- Wskaźnik AA806
- Lubrykator AH108L
- Olej AD220 – 1 kwarta (0,94 litra)
- Zestaw naprawczy K208 (4 łopatki)
- Zestaw naprawczy K281 (8 łopatek)



Wymiary produktu (cale, mm)

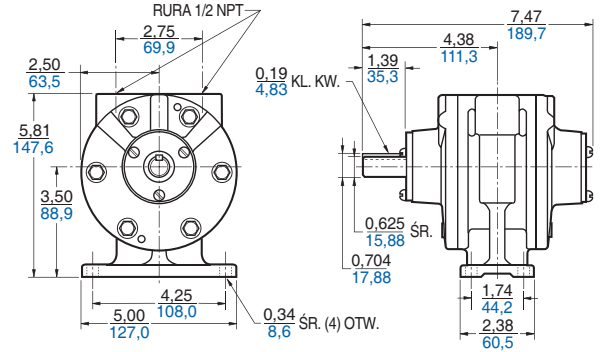

6AM-NRV-7A (4 łopatki, odwracany)

Ciężar netto 18 lbs (8,1 kg)

CECHY

- Montaż czołowy
- Dowolna płaszczyzna pracy
- Tłumik AC990 zwiększa wysokość o 5 cm (2 cale) w przypadku instalacji
-  II 2 GD c T4

ZALECANE

- Filtr AH106F
- Regulator AH107R
- Wskaźnik AA806
- Lubrykator AH108L
- Olej AD220 – 1 kwarta (0,94 litra)
- Zestaw naprawczy K208

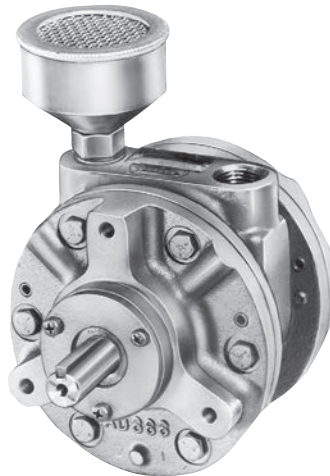

Wymiary produktu (cale, mm)

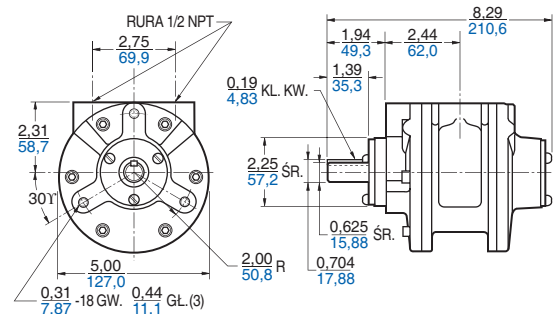

6AM-NRV-11A (4 łopatki, odwracany)

6AM-NRV-22A (8 łopatek, odwracany)

Ciężar netto 24 lbs (10,8 kg)

CECHY

- Montaż NEMA 56C
- Dowolna płaszczyzna pracy
- Tłumik AC990 zwiększa wysokość o 5 cm (2 cale) w przypadku instalacji
-  II 2 GD c T4

ZALECANE

- Filtr AH106F
- Regulator AH107R
- Wskaźnik AA806
- Lubrykator AH108L
- Olej AD220 – 1 kwarta (0,94 litra)
- Zestaw naprawczy K208 (4 łopatki)
- Zestaw naprawczy K281 (8 łopatek)



Wymiary produktu (cale, mm)

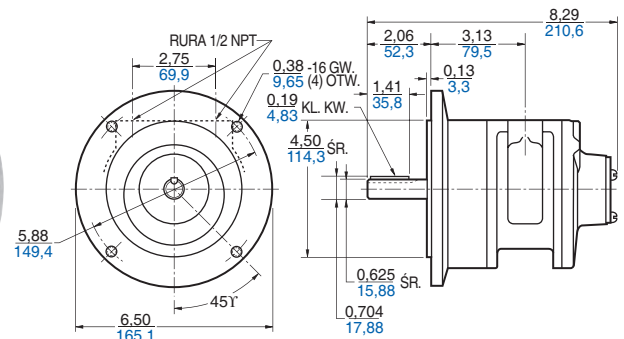

Model

6AM-ARV-54

(4 łopatki, odwracany)

Ciężar netto 24 lbs (10,8 kg)

CECHY

- Rozmiar ramy montażowej IEC #72 D80
- Dowolna płaszczyzna pracy
- Tłumik metalowy AC990 dodaje 5 cm (2 cale) wysokości w przypadku instalacji

•  II 2 GD c T4

ZALECANE

- Zestaw naprawczy K281A

6AM-ARV-55

(8 łopatek, odwracany)

CECHY

- Rozmiar ramy montażowej IEC #72 D80
- Dowolna płaszczyzna pracy
- Tłumik metalowy AC990 dodaje 5 cm (2 cale) wysokości w przypadku instalacji

•  II 2 GD c T4

ZALECANE

- Zestaw naprawczy K281A
- Dowolna płaszczyzna pracy
- Tłumik metalowy AC990 dodaje 5 cm (2 cale) wysokości w przypadku instalacji

•  II 2 GD c T4



Wymiary produktu (cale, mm)

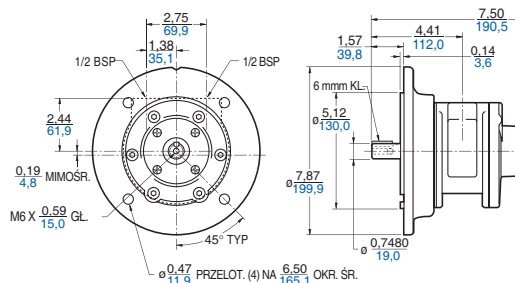

Dostarcza maksymalnie 3 kW (4 KM).
Prędkości można zmieniać w zakresie od 300 do 3.000 obr./min. Maksymalne zalecane ciśnienie robocze to 7 bar (100 psi).

Uwaga: Dane parametrów odnoszą się do modelu 4-łopatkowego bez tłumienia wydechu.

Prędkość i moc wyjściowa

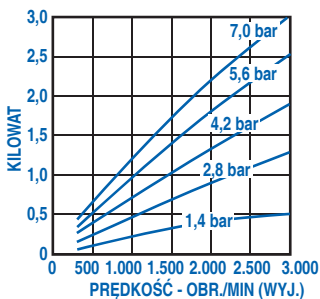
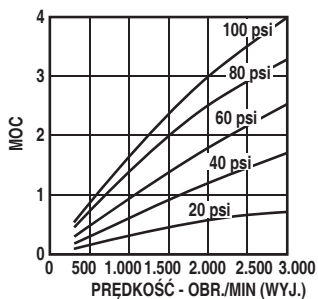

Prędkość i moment obrotowy

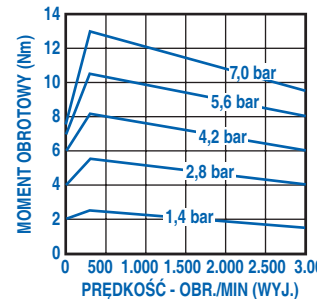
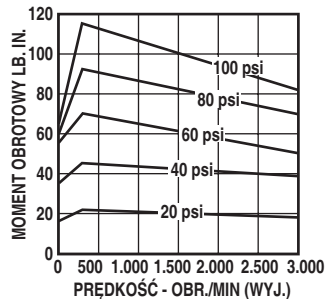

Prędkość i zużycie powietrza

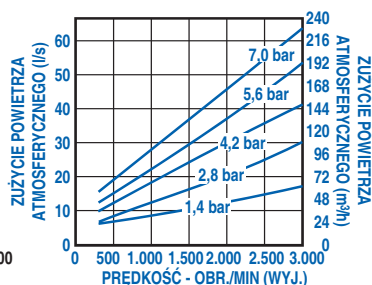
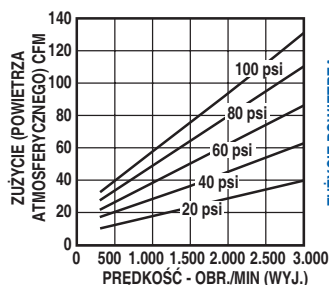

Model

8AM-FRV-2B (4 łopatki, odwracany)

8AM-FRV-30A (8 łopatki, odwracany)

Ciężar netto 27 lbs (12,2 kg)

CECHY

- Montaż na nóżkach
- Dowolna płaszczyzna pracy
- Tłumik metalowy AC990 zwiększa wysokość o 5 cm (2 cale) w przypadku instalacji

•  II 2 GD c T4

ZALECANE

- Filtr AH106F
- Regulator AH107R
- Wskaźnik AA806
- Lubrykator AH108L
- Tłumik AG600 – powyżej 1.000 obr./min.
- Olej AD220 – 1 kwarta (0,94 litra)
- Zestaw naprawczy K210 (4 łopatki)
- Zestaw naprawczy K283 (8 łopatek)



Wymiary produktu (cale, mm)

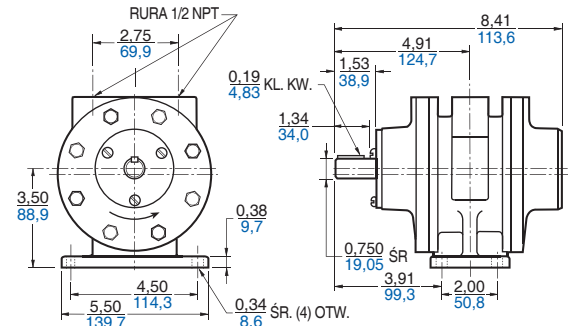

8AM-NRV-5B (4 łopatki, odwracany)

8AM-NRV-42A (8 łopatek, odwracany)

Ciężar netto 28 lbs (12,6 kg)

CECHY

- Montaż czołowy
- Dowolna płaszczyzna pracy
- Tłumik metalowy AC990 zwiększa wysokość o 5 cm (2 cale) w przypadku instalacji

•  II 2 GD c T4

ZALECANE

- Filtr AH106F
- Regulator AH107R
- Wskaźnik AA806
- Lubrykator AH108L
- Tłumik AG600 – powyżej 1.000 obr./min.
- Olej AD220 – 1 kwarta (0,94 litra)
- Zestaw naprawczy K210 (4 łopatki)
- Zestaw naprawczy K283 (8 łopatek)

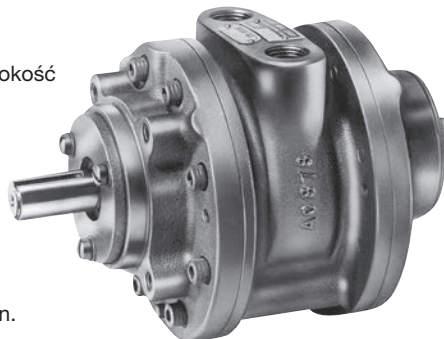

Wymiary produktu (cale, mm)

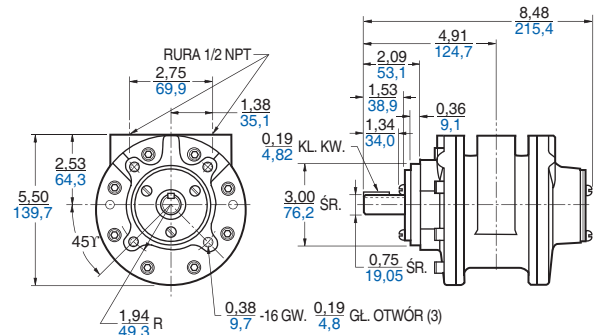

8AM-NRV-28A (4 łopatki, odwracany)

8AM-NRV-32A (8 łopatki, odwracany)

Ciężar netto 28 lbs (12,6 kg)

CECHY

- Montaż NEMA 145TC
- Dowolna płaszczyzna pracy
- Tłumik metalowy AC990 zwiększa wysokość o 5 cm (2 cale) w przypadku instalacji

•  II 2 GD c T4

ZALECANE

- Filtr AH106F
- Regulator AH107R
- Wskaźnik AA806
- Lubrykator AH108L
- Tłumik AG600 – powyżej 1.000 obr./min.
- Olej AD220 – 1 kwarta (0,94 litra)
- Zestaw naprawczy K211 (4 łopatki)
- Zestaw naprawczy K282 (8 łopatek)

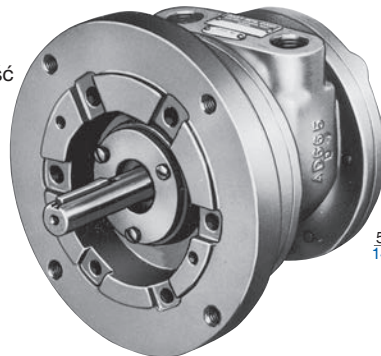

Wymiary produktu (cale, mm)

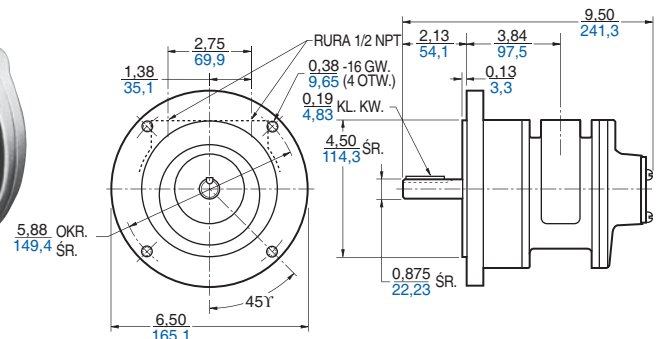

Model

8AM-ARV-70

(4 łopatki, odwracany)

Ciężar netto 28 lbs (12,6 kg)

CECHY

- Rozmiar ramy montażowej IEC #72 D90
- Dowolna płaszczyzna pracy
- Tłumik metalowy AC990 zwiększa wysokość o 5 cm (2 cale) w przypadku instalacji

-  II 2 GD c T4

ZALECANE

- Zestaw naprawczy K282A

8AM-ARV-71

(8 łopatek, odwracany)

Ciężar netto 28 lbs (12,6 kg)

CECHY

- Rozmiar ramy montażowej IEC #72 D90
- Dowolna płaszczyzna pracy
- Tłumik metalowy AC990 zwiększa wysokość o 5 cm (2 cale) w przypadku instalacji

-  II 2 GD c T4

ZALECANE

- Zestaw naprawczy K282B

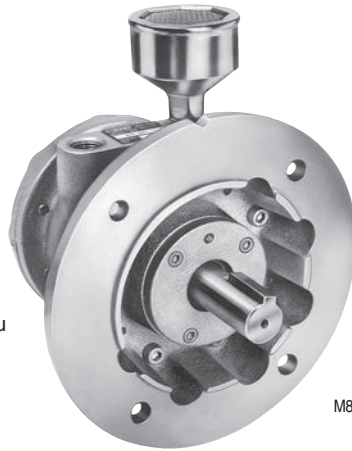

Wymiary produktu (cale, mm)

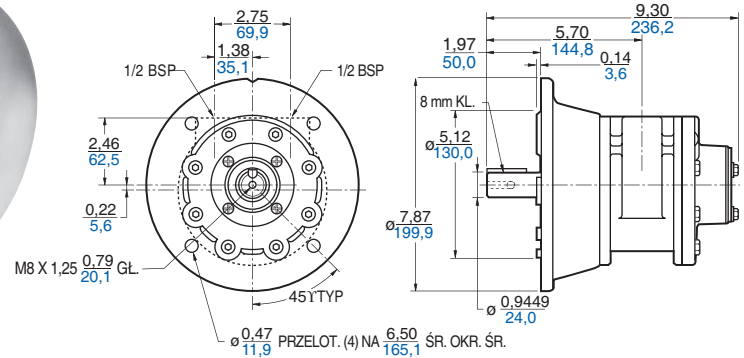

Dostarcza maksymalnie 3,7 kW (5 KM).
Prędkości można zmieniać w zakresie od 300 do 2.500 obr./min. Maksymalne zalecane ciśnienie robocze to 7 bar (100 psi).

Uwaga: Dane parametrów odnoszą się do modelu 4-łopatkowego bez tłumienia wydechu.

Prędkość i moc wyjściowa

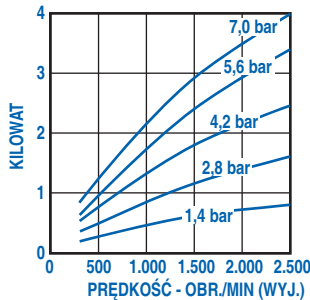
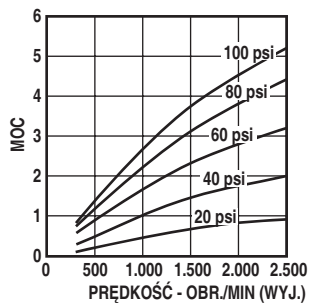

Prędkość i moment obrotowy

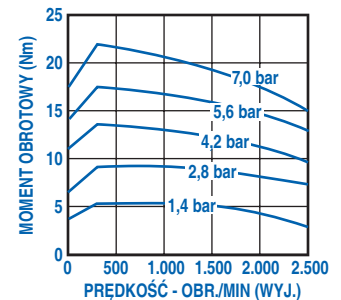
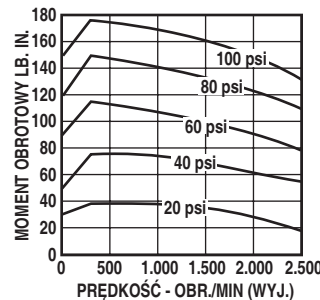

Prędkość i zużycie powietrza

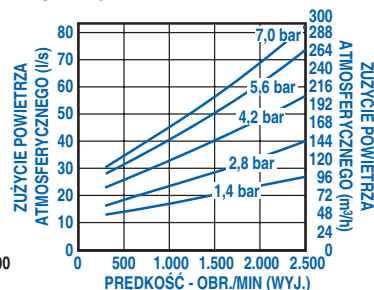
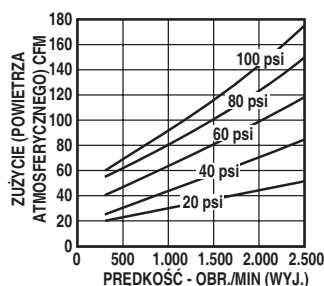

Model

16AM-FCC-1

(6 łopatek, wirowanie przeciwnie do ruchu wskazówek zegara)

16AM-FRV-2

(6 łopatek, odwracany)

16AM-FCW-28

(6 łopatek, wirowanie zgodnie z ruchem wskazówek zegara)

Ciężar netto odpowiednio 72 lbs (32,4 kg) i 73 lbs (32,9 kg)

CECHY

- Montaż na nóżkach i czołowy
- Dowolna płaszczyzna pracy
-  II 2 GD c T4

ZALECANE

- Filtr AH109F
- Regulator AH110R
- Wskaźnik AA806
- Lubrykator AH111L
- Tłumik AG601
- Olej AD220 – 1 kwarta (0,94 litra)
- Zestaw naprawczy K213

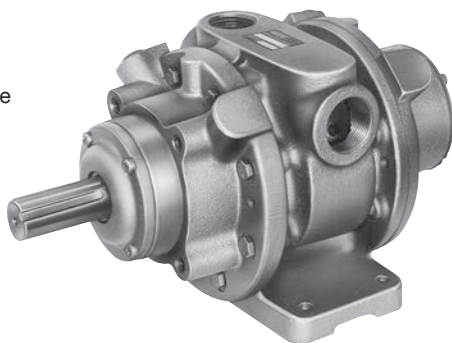

Wymiary produktu (cale, mm)

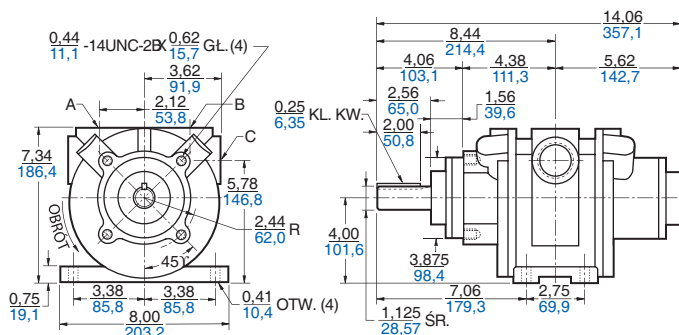

Obroty	A	B	C
Jeden kierunek	PRZEWÓD 1	BRAK	1PRZEWÓD 1/4
Odwracany	1PRZEWÓD 1/4	1PRZEWÓD 1/4	BRAK

16AM-FRV-13

(6 łopatek, odwracany)

Ciężar netto 80 lbs (36,0 kg)

CECHY

- Montaż NEMA 143 oraz 145TC
- Dowolna płaszczyzna pracy
-  II 2 GD c T4

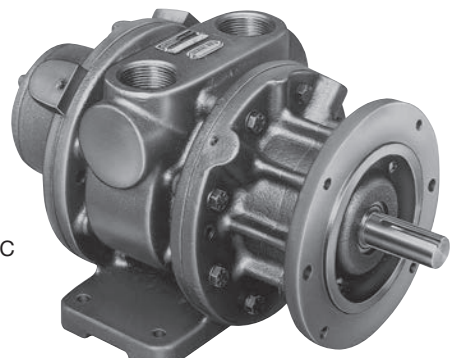

Wymiary produktu (cale, mm)

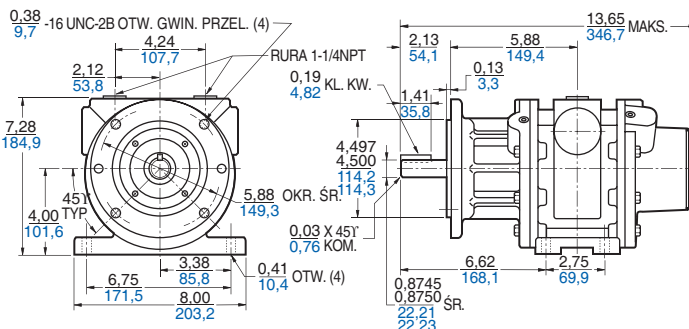

ZALECANE

- Filtr AH109F
- Regulator AH110R
- Wskaźnik AA806
- Lubrykator AH111L
- Tłumik AG601
- Olej AD220 – 1 kwarta (0,94 litra)
- Zestaw naprawczy K213

Prędkość i moc wyjściowa

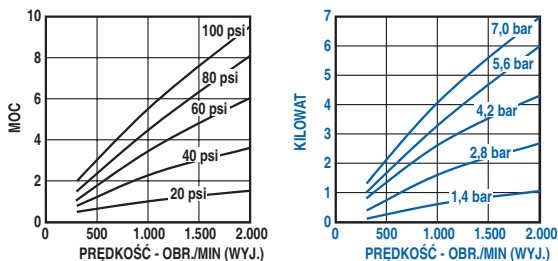

Prędkość i moment obrotowy

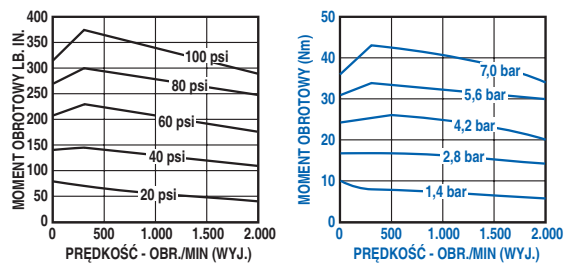

Prędkość i zużycie powietrza

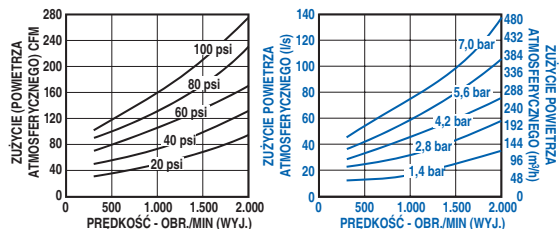

Silniki pneumatyczne bez smarowania

Seria NL - alternatywa dla tradycyjnych modeli ze smarowaniem, niewymagająca użycia lubrykatora

Seria NL silników pneumatycznych firmy Gast bez smarowania stanowi rozwiązanie dla tych zastosowań silników pneumatycznych, w których niedopuszczalne są zanieczyszczone gazy wydechowe.



• Solidna i niezawodna konstrukcja

Podobnie jak nasze tradycyjne silniki pneumatyczne ze smarowaniem, seria NL zapewnia tysiące godzin bezobsługowej eksploatacji. Wymiana łopatek jest tak samo tania i łatwa.

• Elastyczność parametrów

Silniki pneumatyczne Gast bez smarowania są zaprojektowane tak, by substancje pochodzące ze sprężarki nie sklejały łopatek. W praktyce, pomimo że do działania tych silników nie jest wymagane żadne smarowanie, to niewielkie ilości oleju i wody poprawiają parametry pracy.

• Odporność na korozję

Ponieważ korpus, wirnik i płytki końcowe są specjalnie zabezpieczone, omawiane silniki pneumatyczne są odporne na niesprzyjające warunki wysokiej wilgotności.

• Brak wydatków na olej

W przypadku zużycia kilkunastu litrów oleju w całym roku, wydatek ten można wyeliminować dzięki silnikom pneumatycznym bez smarowania.

• Brak okresowych kontroli

Ponieważ nie występuje liniowy układ smarowania wymagający uzupełniania, wyeliminowano czasochłonne kontrole konserwacyjne.

Silniki pneumatyczne firmy Gast niewymagające smarowania zapewniają zalety i korzyści tradycyjnych silników pneumatycznych ze smarowaniem, takie jak:

- Prędkość zmienna
- Brak iskrzenia elektrycznego
- Niska temperatura pracy
- Minimalna konserwacja
- Ruszanie bez uderzeń
- Dowolna płaszczyzna pracy

Model

NL22-NCC-1

(4 łopatki, wirowanie przeciwnie do ruchu wskazówek zegara)

NL22-NCW-2

(4 łopatki, wirowanie zgodnie z ruchem wskazówek zegara)

NL22-FCC-3

(4 łopatki, wirowanie przeciwnie do ruchu wskazówek zegara)

NL22-FCW-4

(4 łopatki, wirowanie zgodnie z ruchem wskazówek zegara)

Ciężar netto 3 lbs (1,4 kg)

CECHY

- Montaż na piąście lub nóżkach
- Utwardzany korpus, wirnik i płytki końcowe w celu zapewnienia odporności na korozję
- Niewymagane smarowanie - brak zanieczyszczonego powietrza w strefie pracy
- Dowolna płaszczyna pracy
- Tłumik AF350

•  II 2 GD c T4

ZALECANE

- Filtr AH100F
- Regulator AH101R
- Wskaźnik AA807
- Zestaw naprawczy K285A



Model z montażem na piąście ukazany z zainstalowanym tłumikiem

Montaż na piąście (NL22-NCC-1, NL22-NCW-2)

Wymiary produktu (cale, mm)

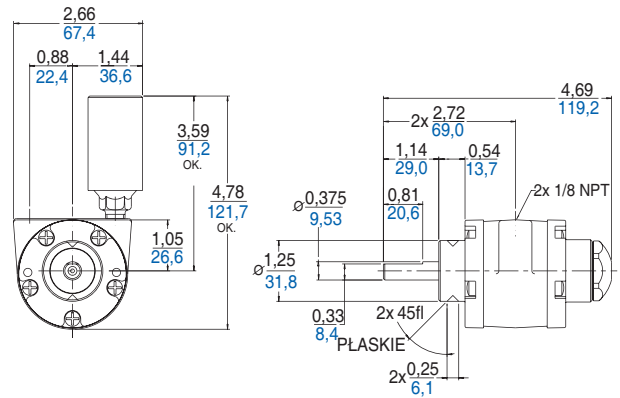

Montaż na nóżkach (NL22-FCC-3, NL22-FCW-4)

Wymiary produktu (cale, mm)

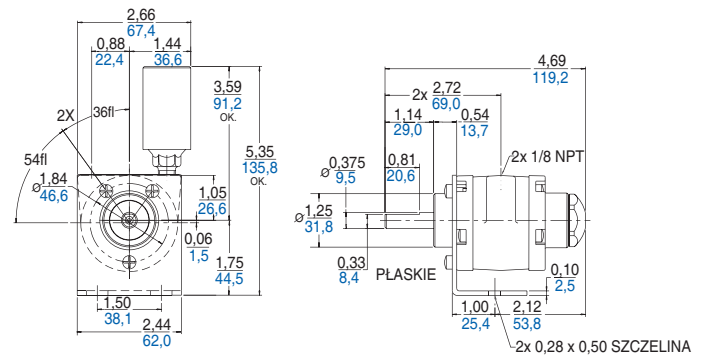

Prędkość i moc wyjściowa

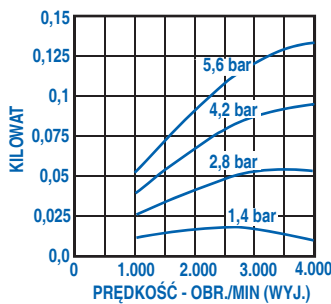
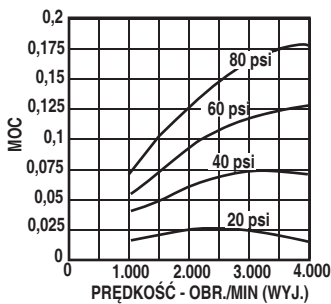

Prędkość i moment obrotowy

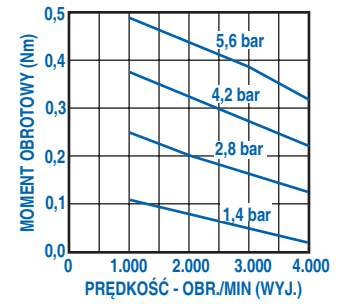
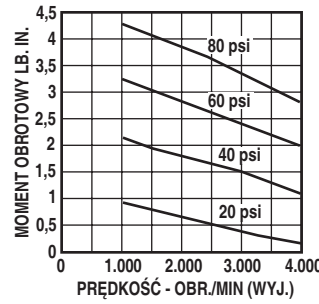

Prędkość i zużycie powietrza

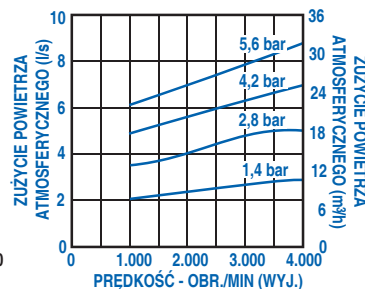
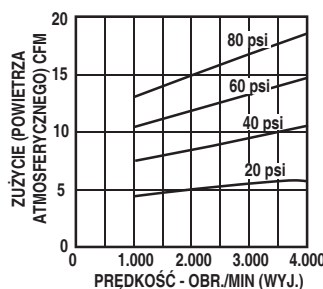

Model

NL32-NCC-1

(4 łopatki, wirowanie przeciwnie do ruchu wskazówek zegara)

NL32-NCW-2

(4 łopatki, wirowanie zgodnie z ruchem wskazówek zegara)

Ciężar netto 9 lbs (4,1 kg)

NL32-NCC-5

(4 łopatki, wirowanie przeciwnie do ruchu wskazówek zegara)

NL32-NCW-6

(4 łopatki, wirowanie zgodnie z ruchem wskazówek zegara)

NL32-NCC-7

(4 łopatki, wirowanie przeciwnie do ruchu wskazówek zegara)

NL32-NCW-8

(4 łopatki, wirowanie zgodnie z ruchem wskazówek zegara)

Ciężar netto 12 lbs (5,4 kg)

CECHY

- Montaż na piasku lub nóżkach
- Utwardzony korpus, wirnik i płytki końcowe w celu zapewnienia odporności na korozję
- Niewymagane smarowanie - brak zanieczyszczonego powietrza w strefie pracy
- Dowolna płaszczyzna pracy
- Tłumik metalowy AC980 zwiększa wysokość o 5 cm (2 cale) w przypadku instalacji

•  II 2 GD c T4



Wymiary produktu (cale, mm)

Montaż na piaskie (NL32-NCC-1, NL32-NCW-2)

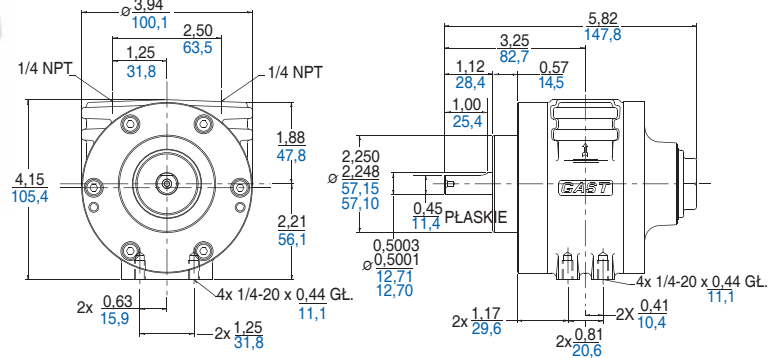

NEMA 56C, U.S. - (NL32-NCC-5, NL32-NCW-6)
Kołnierz D71, metryczne - (NL32-NCC-7, NL32-NCW-8)

Wymiary produktu (cale, mm)

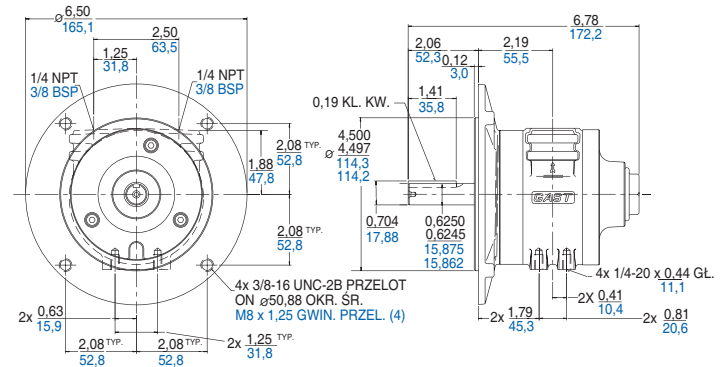

OPCJA

- Zestaw nóżek AL220 - każdy z tych modeli można zmodyfikować do montażu na nóżkach dzięki zainstalowaniu opcjonalnego zestawu nóżek AL220, który zwiększa wysokość silnika pneumatycznego o około 5 cm (2 cale)
- Ukazano model w montażu na piasku z opcjonalnym montażowym zespołem nóżek, który można zakupić oddzielnie.
- Na schemacie ukazano typ kołnierzowy

ZALECANE

- Filtr AH103F
- Regulator AH104R
- Wskaźnik AA806
- Zestaw naprawczy K521

Prędkość i moment obrotowy

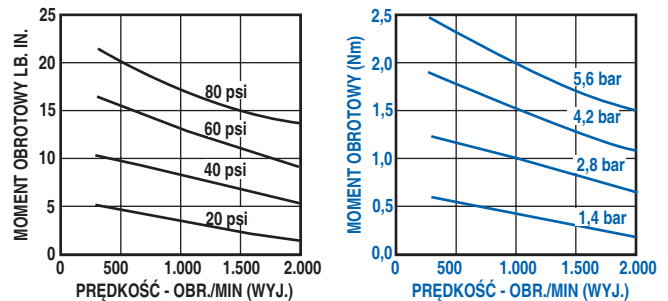

Prędkość i moc wyjściowa

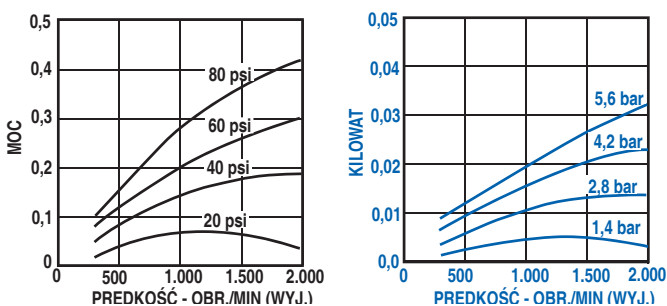

Prędkość i zużycie powietrza

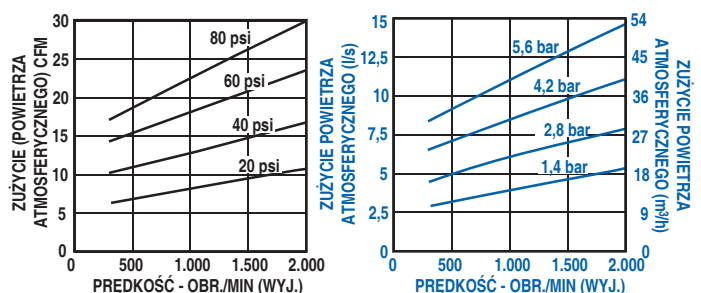

Model

NL42-NCC-1

(4 łopatki, wirowanie przeciwnie do ruchu wskazówek zegara)

NL42-NCW-2

(4 łopatki, wirowanie zgodnie z ruchem wskazówek zegara)

Ciężar netto 18 lbs (8,2 kg)

NL42-NCC-5

(4 łopatki, wirowanie przeciwnie do ruchu wskazówek zegara)

NL42-NCW-6

(4 łopatki, wirowanie zgodnie z ruchem wskazówek zegara)

NL42-NCC-7

(4 łopatki, wirowanie przeciwnie do ruchu wskazówek zegara)

Ciężar netto 21 lbs (9,5 kg)



Montaż na piaście (NL42-NCC-1, NL42-NCW-2)

Wymiary produktu (cale, mm)

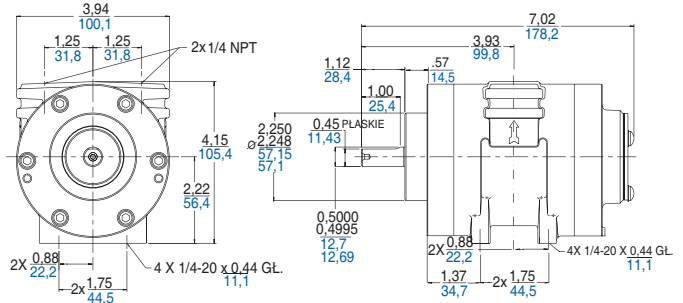

NEMA 56C, U.S. - (NL42-NCC-5, NL42-NCW-6) Kołnierz D71, metryczne - (NL42-NCC-7)

Wymiary produktu (cale, mm)

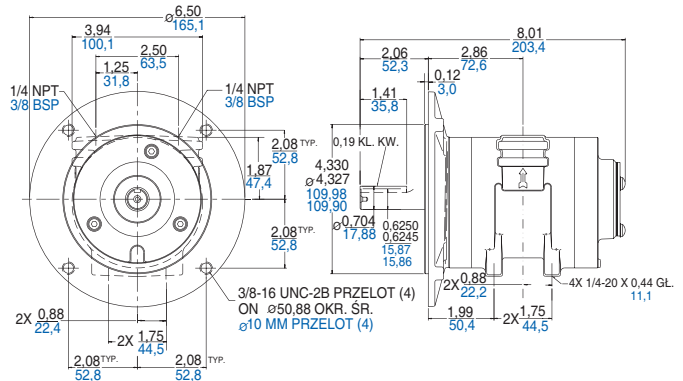

CECHY

- Montaż na piaście lub nóżkach
- Utwardzany korpus, wirnik i płytki końcowe w celu zapewnienia odporności na korozję
- Niewymagane smarowanie - brak zanieczyszczonego powietrza w strefie pracy
- Dowlolna płaszczyzna pracy
- Tłumik metalowy AC980 zwiększa wysokość o 5 cm (2 cale) w przypadku instalacji
- II 2 GD c T4

ZALECANE

- Filtr AH103F
- Regulator AH104R
- Wskaźnik AA806
- Zestaw naprawczy K580

OPCJA

- Zestaw nóżek AL414 - każdy z tych modeli można zmodyfikować do montażu na nóżkach dzięki zainstalowaniu opcjonalnego zestawu nóżek AL414, który zwiększa wysokość silnika pneumatycznego o około 5 cm (2 cale)
- Ukazano model w montażu na piaście z opcjonalnym montażowym zespołem nóżek, który można zakupić oddzielnie
- Na schemacie ukazano typ kołnierzy

Prędkość i moment obrotowy

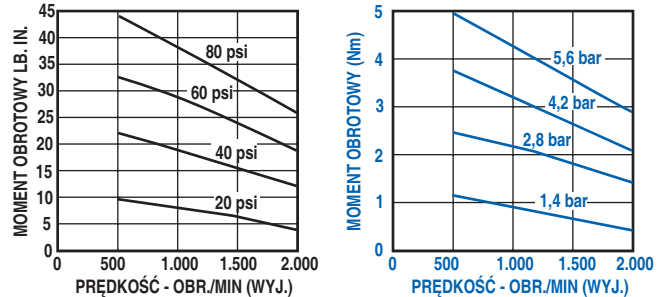

Prędkość i moc wyjściowa

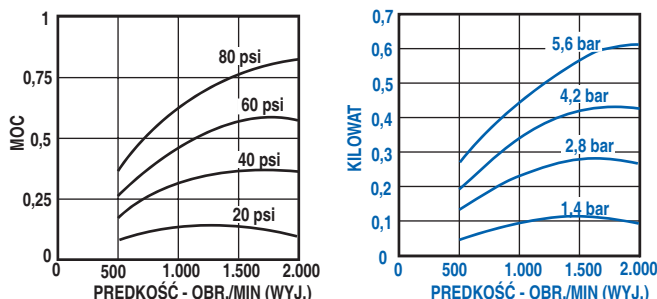

Prędkość i zużycie powietrza

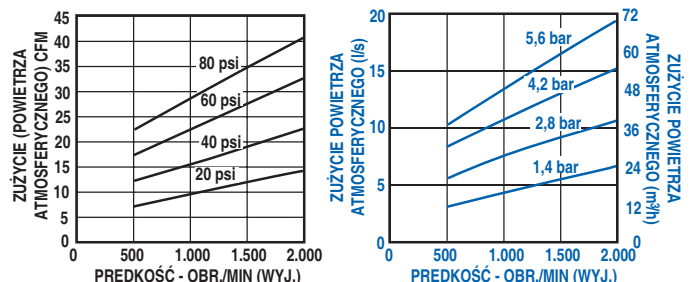

Model

NL52-NCC-1

(4 łopatki, wirowanie przeciwnie do ruchu wskazówek zegara)

NL52-NCW-2

(4 łopatki, wirowanie zgodnie z ruchem wskazówek zegara)

Ciężar netto 13 lbs (6 kg)

NL52-NCC-3

(4 łopatki, wirowanie przeciwnie do ruchu wskazówek zegara)

NL52-NCW-4

(4 łopatki, wirowanie zgodnie z ruchem wskazówek zegara)

Ciężar netto 14,5 lbs (6,6 kg)



Cechy

- Montaż na piąście, NEMA 56C, 6AM lub na nóżkach
- Utwardzany korpus, wirnik i płytki końcowe w celu zapewnienia odporności na korozję
- Niewymagane smarowanie - brak zanieczyszczonego powietrza w strefie pracy
- Dowlolna płaszczyzna pracy
- Tłumik metalowy AC990 zwiększa wysokość o 5 cm (2 cale) w przypadku instalacji
- **Ex** II 2 GD c T4

- Ukazano model w montażu na piąście z opcjonalnym montażowym zespołem nóżek, który można zakupić oddzielnie.

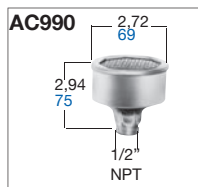

OPCJA

- Zestaw nóżek AL414 - każdy z tych modeli można zmodyfikować do montażu na nóżkach dzięki zainstalowaniu opcjonalnego zestawu nóżek AL414, który zwiększa wysokość silnika pneumatycznego o około 5 cm (2 cale).

ZALECANE

- Filtr AH106F
- Regulator AH107R
- Wskaźnik AA806
- Zestaw naprawczy K83

Prędkość i zużycie powietrza

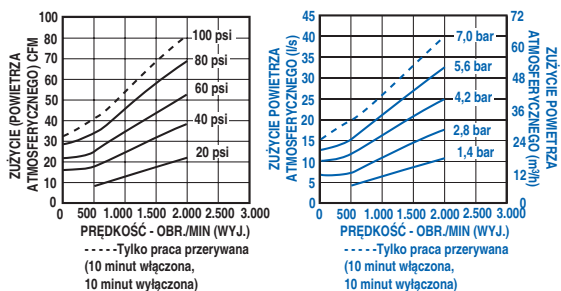

Prędkość i moment obrotowy

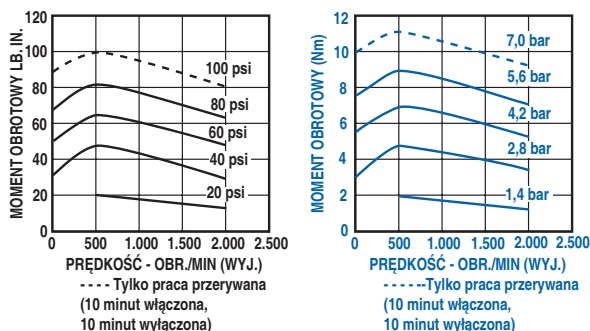

Wymiary produktu (cale, mm)

Montaż na piąście (NL52-NCC-1, NL52-NCW-2)

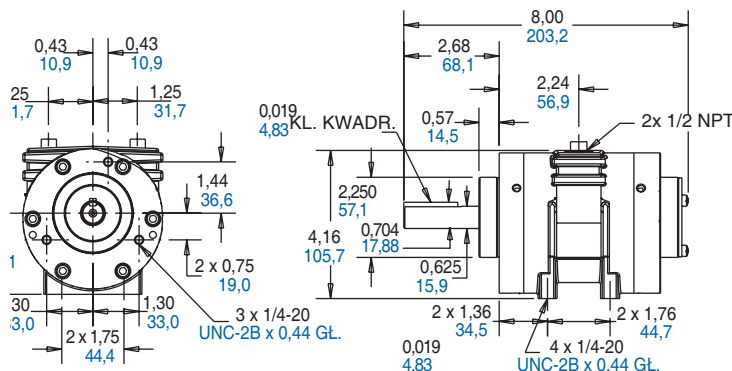

NEMA 56C, U.S. (NL52-NCC-3, NL52-NCW-4)

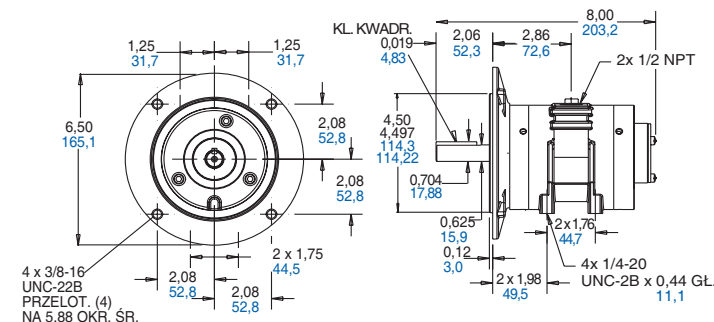

Montaż na piąście 6AM (NL52-NCC-5, NL52-NCW-6)

Montaż identyczny z 6AM-NRV-7A, co umożliwia wymianę w miejscu instalacji

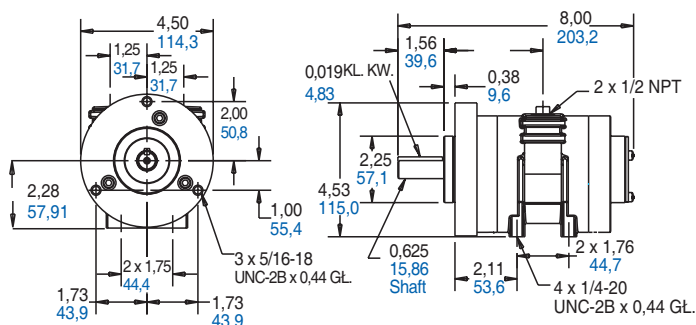

Prędkość i moc wyjściowa

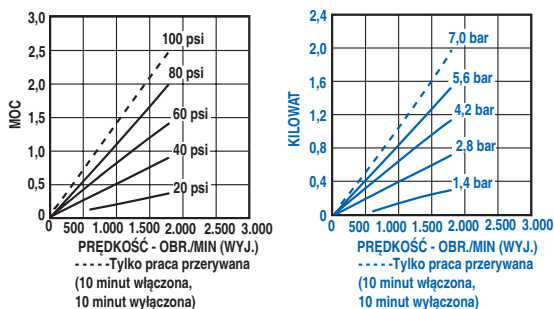

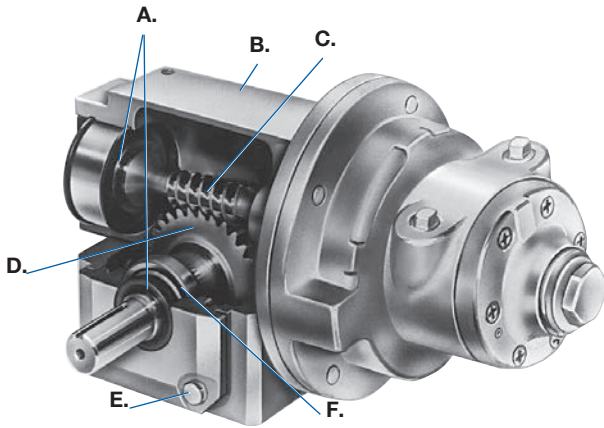

Na ilustracji: Typowy kątowy zębaty reduktor ślimakowy.

A. Łożyska

Łożyska kulkowe na wale wejściowym. Stożkowe łożyska wałeczkowe zastosowane na wale wyjściowym.

B. Obudowa

Żeliwo drobnziarniste. Uszczelniona skrzynia korbowa. Dwukrotnie frezowane powierzchnie mocujące dla zapewnienia równoległości.

C. Ślimak

Walcowana śruba ze stali stopowej 8620 zapewniająca ciągłość ziarna; nawęglana i utwardzana po walcowaniu. Wysokopolerowana powierzchnia styku tocznego zmniejsza współczynnik tarcia, redukuje wytwarzanie ciepła i obniża straty mocy. W większych rozmiarach ślimaki są nacinane, wzmacniane i szlifowane w celu uzyskania wykończenia wysokiej jakości, zapewniając najwyższą sprawność i moment obrotowy.

D. Koło ślimakowe

Kuty brąz; geometria i duży kąt helisy zapewniają maksymalną wytrzymałość i wysoką sprawność.

E. Wkręt z łbem walcowym

Wysokowytrzymałe elementy mocujące o odpowiednich specyfikacjach momentu, zapobiegające luzowaniu i pękaniu.

F. Uszczelnienia

Podwójnie, dociśnięte sprężynowo dla uzyskania szczelności; testowane pod kątem zgodności z preparatem smarnym.

Odpowiedni silnik przekładniowy ze wszystkimi właściwymi opcjami

Więcej powodów przemawiających za przejściem z zasilania elektrycznego na pneumatyczne.

Jeśli porównamy przekładniowe silniki pneumatyczne Gast z jakimkolwiek elektrycznymi silnikami przekładniowymi, to okaże się, że w rzeczywistości rozwiązania te dzieli ogromna przepaść technologiczna. Oto dlaczego:

• Większa moc

Przy tych samych rozmiarach i tym samym ciężarze, silniki przekładniowe Gast są nie do pokonania. Typowy pneumatyczny rotacyjny silnik łopatkowy – taki jak wykorzystywany w silnikach przekładniowych – dostarcza 2 1/2 KM (1,9 kW) przy 1.800 obr./min. oraz ciśnieniu 90 psi (6,2 bar) i waży zaledwie 7,7 kg (17 funtów). Porównywalny silnik elektryczny może być dwa lub trzy razy cięższy.

• Skuteczniejsza regulacja prędkości

Silniki przekładniowe Gast zapewniają najbardziej precyzyjną moc obrotową. W zastosowaniach wymagających zmiennej prędkości – jak np. urządzenia do dokręcania śrub lub wiercenie w skałach – silniki elektryczne o jednej prędkości po prostu nie nadają się do zastosowania. Precyzyjne podnoszenie, obniżanie lub obracanie można z łatwością uzyskać, stosując silniki przekładniowe Gast.

• Większa elastyczność

Większa niż jest w stanie zapewnić większość standardowych reduktorów zębatych z napędem elektrycznym. Silniki przekładniowe Gast dostarczają w pełni regulowaną moc obrotową przy momencie obrotowym od 8 do 587 Nm (73 do 5.200 lb. in.). Kierunek działania silników przekładniowych Gast można błyskawicznie zmienić na przeciwny dzięki zastosowaniu prostego zaworu w linii powietrznej.

• Więcej możliwych konfiguracji

Dzięki temu nasz produkt można łatwiej dopasować do instalacji klienta. Nasze silniki przekładniowe dostępne są w czterech konfiguracjach montażowych.

• Dłuższy okres eksploatacji

W przeciwieństwie do silników przekładniowych z zasilaniem elektrycznym, w przypadku silników przekładniowych Gast nie występuje ryzyko przepalenia. Mogą one pozostawać w utknięciu dowolnie długo, nie nagrzewając się. Nie wytwarzają również iskier elektrycznych, dzięki czemu idealnie nadają się do stosowania w środowiskach, w których występuje ryzyko wybuchu – w miejscach, gdzie zasilanie elektryczne jest niedozwolone.

⚠️ OSTRZEŻENIE: Pneumatyczne silniki przekładniowe Gast nie są samoblokujące. W przypadku zastosowań wymagających przerwania w przypadku awarii sprężonego powietrza należy zadzwonić pod numer 800-952-4278, aby uzyskać informacje o najbliższym dystrybutorze.

Silnik przekładniowy z zębami prostymi

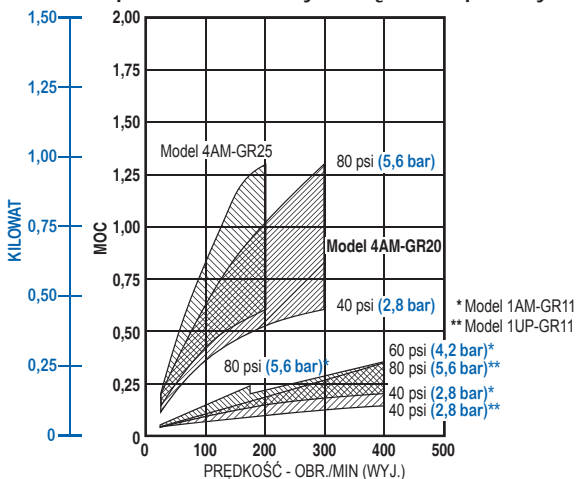

Model

1AM-NRV-56-GR11
(4 łopatki, odwracany)

1AM-NRV-60-GR11
(8 łopatek, odwracany)

Ciężar netto 5 lbs (2,3 kg)

CECHY

- Reduktor zębaty 15:1
- Montaż czołowy
- Praca przy wale poziomym lub pionowym
- Tłumik AF350 (ukazany na zdjęciu)
-  II 2 GD c T4



Maks. dopuszczalny nacisk osiowy przy 0 obciążeniu na końcu wału wynosi 45,0 kg (100 lbs). Maks. obciążenie na końcu wału przy 0 nacisku osiowym wynosi od 45,0 kg (100 lbs) przy 333 obr./min. do 90,0 kg (200 lbs) przy 33,3 obr./min.

Prędkość i moc wyjściowa

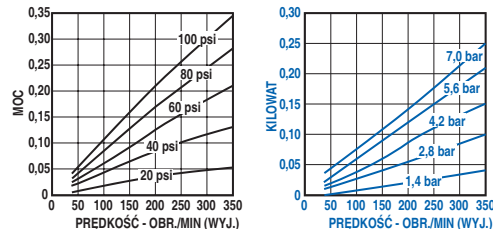

Prędkość i moment obrotowy

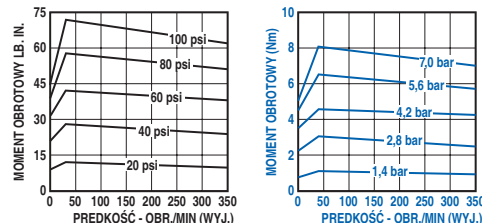

ZALECANE

- Filtr AH100F
- Regulator AH101R
- Wskaźnik AA806
- Lubrykator AH102L
- Olej AD220 – 1 kwarta (0,94 litra)
- Zestaw naprawczy K278 (tylko silnik pneumatyczny, 8 łopatek)
- Zestaw naprawczy K201 (tylko silnik pneumatyczny, 4 łopatki)

Wymiary produktu (cale, mm)

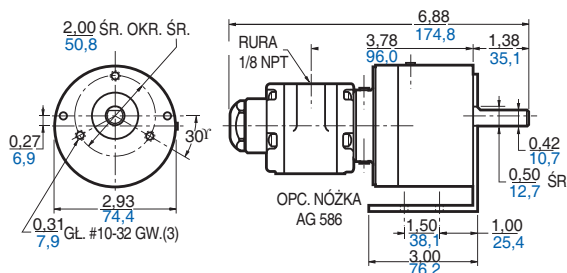

Prędkość i zużycie powietrza

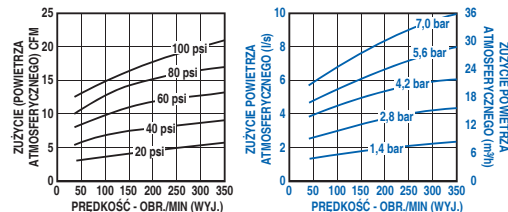

MODEL

1UP-NRV-4-GR11
(4 łopatki, odwracany)

1UP-NRV-11-GR11
(8 łopatek, odwracany)

Ciężar netto 5 lbs (2,3 kg)

CECHY

- Reduktor zębaty 15:1
- Montaż czołowy
- Praca przy wale poziomym lub pionowym
- Tłumik AF350 (ukazany na zdjęciu)
-  II 2 GD c T4

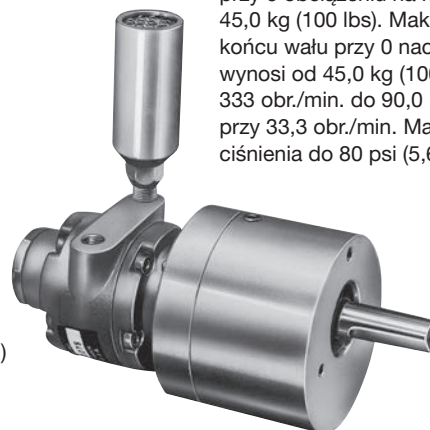

Maks. dopuszczalny nacisk osiowy przy 0 obciążeniu na końcu wału wynosi 45,0 kg (100 lbs). Maks. obciążenie na końcu wału przy 0 nacisku osiowym wynosi od 45,0 kg (100 lbs) przy 333 obr./min. do 90,0 kg (200 lbs) przy 33,3 obr./min. Maks. zalecane ciśnienia do 80 psi (5,6 bar).

Prędkość i moc wyjściowa

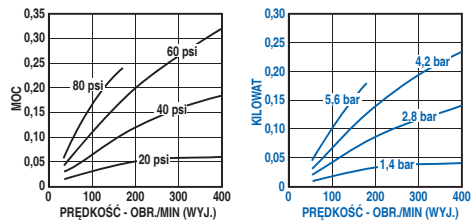

Prędkość i moment obrotowy

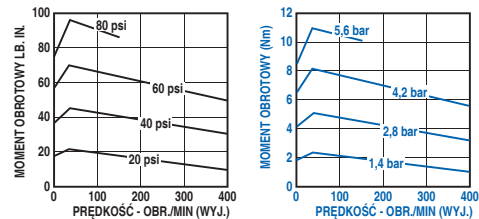

ZALECANE

- Filtr AH100F
- Regulator AH101R
- Wskaźnik AA806
- Lubrykator AH102L
- Olej AD220 – 1 kwarta (0,94 litra)
- Zestaw naprawczy K298 (tylko silnik pneumatyczny, 8 łopatek)
- Zestaw naprawczy K286 (tylko silnik pneumatyczny, 4 łopatek)

Wymiary produktu (cale, mm)

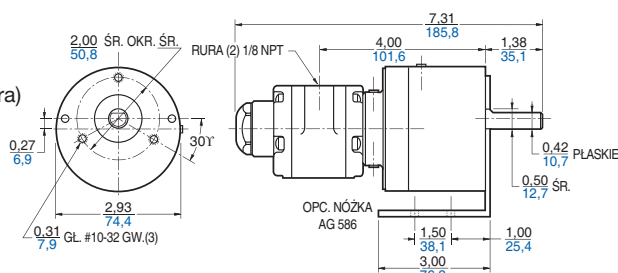

Prędkość i zużycie powietrza

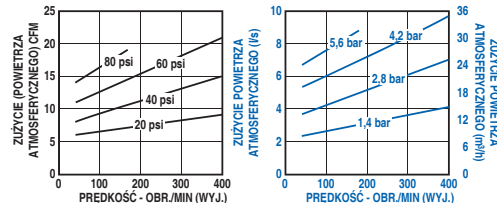

Model

2AM-43A-AF20

(4 łopatki, odwracany)

Ciężar netto 24 lbs (10,9 kg)

CECHY

- Reduktor zębaty 20:1
- Montaż kołnierzowy
- Montaż na podstawie
- Tłumik metalowy AC980 dostarczony, nieukazany na ilustracji. AC980 zwiększa wysokość o 5 cm (2 cale) w przypadku instalacji

ZALECANE

- Filtr AH103F
- Regulator AH104R
- Wskaźnik AA806
- Lubrykator AH105L
- Olej AD220 – 1 kwarta (0,94 litra)
- Zestaw naprawczy K509

Maks. dopuszczalne obciążenie na końcu wału wyjściowego wynosi 109 kg (240 lbs) Maks. dopuszczalny nacisk osiowy na wale wyjściowym wynosi 136 kg (300 lbs)

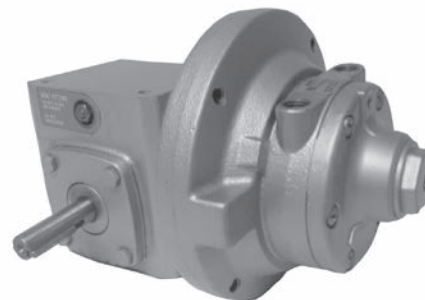

Wymiary produktu (cale, mm)

Wirowanie wału wyjściowego przeciwnie do ruchu wskazówek zegara

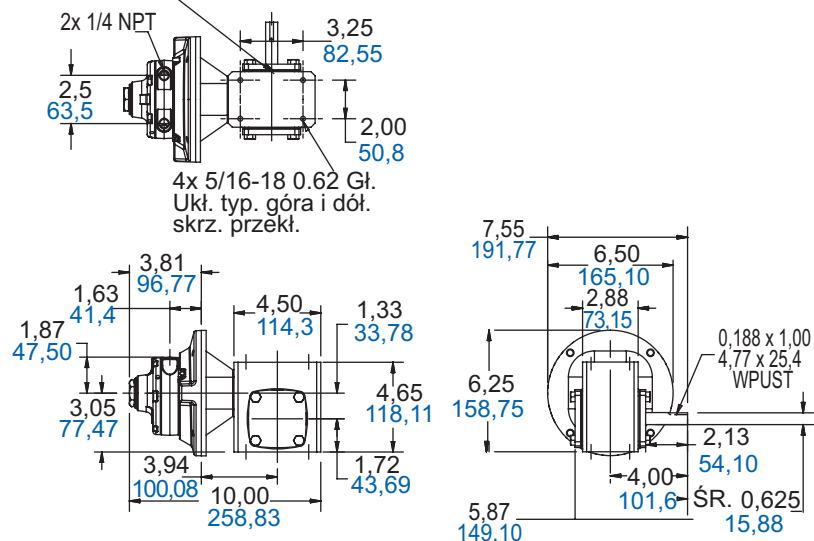

Prędkość i zużycie powietrza

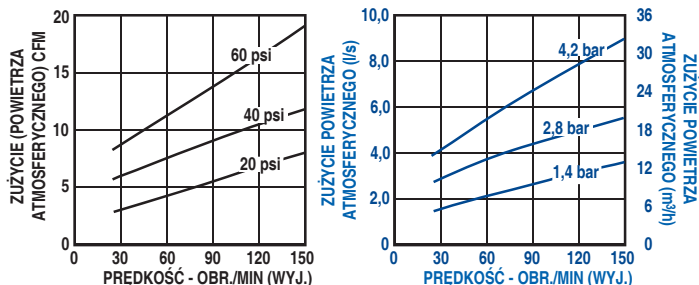

Prędkość i moment obrotowy

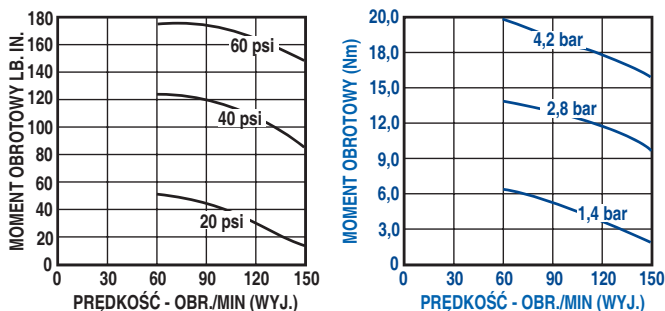

Prędkość i moc wyjściowa

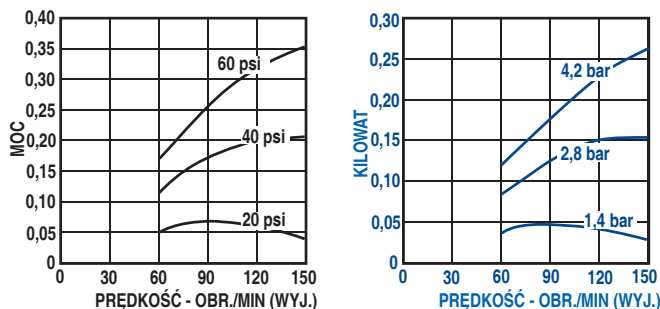

Model

Maks. dopuszczalne obciążenie na końcu wału wyjściowego wynosi 272 kg (600 lbs)
 Maks. dopuszczalny nacisk osiowy na wałe wyjściowym wynosi 227 kg (500 lbs)

2AM-43A-BF20

(4 łopatki, odwracany)

Ciężar netto 33,55 lbs (15,2 kg)

CECHY

- Reduktor zębaty 20:1
- Montaż BOCZNY
- Montaż w dowolnej płaszczyźnie pracy
- Tłumik metalowy AC980 dostarczony, nieukazany na ilustracji. AC980 zwiększa wysokość o 5 cm (2 cale) w przypadku instalacji

ZALECANE

- Filtr AH103F
- Regulator AH104R
- Wskaźnik AA806
- Lubrykator AH105L
- Olej AD220 – 1 kwarta (0,94 litra)
- Zestaw naprawczy K509

Wymiary produktu (cale, mm)

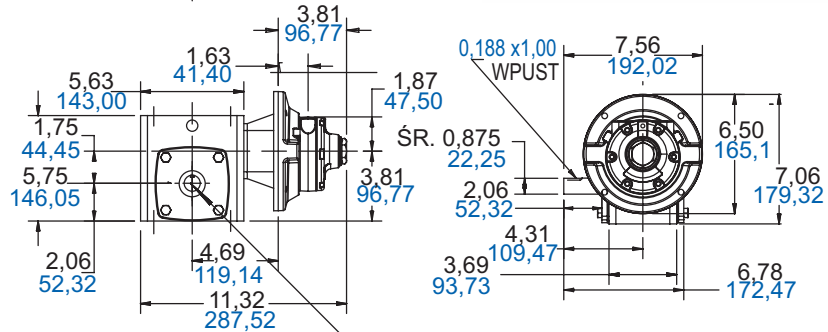
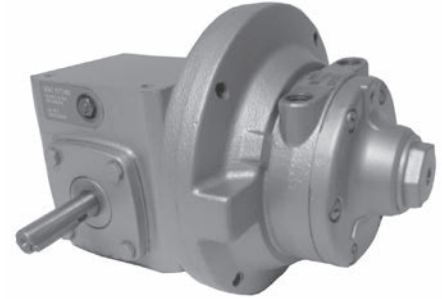
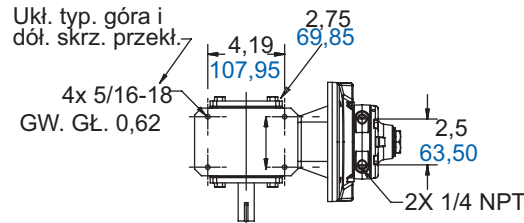

Wirowanie wału wyjściowego przeciwnie do ruchu wskazówek zegara

Prędkość i zużycie powietrza

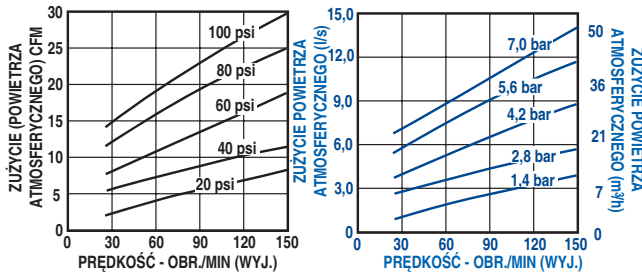

Prędkość i moc wyjściowa

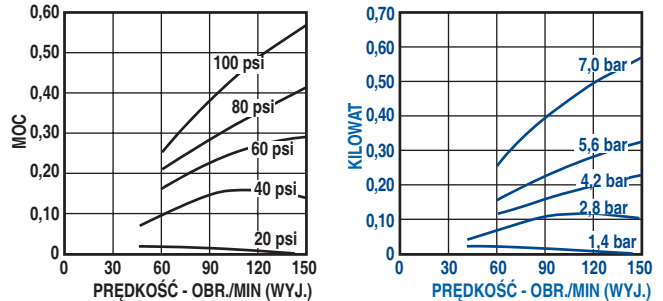

Prędkość i moment obrotowy

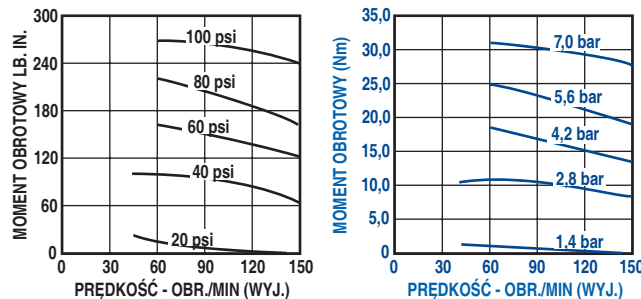

Model

4AM-RV-75-GR20

(4 łopatki, odwracany)

Ciężar netto 28 lbs (12,6 kg)

CECHY

- Reduktor zębaty 10:1
- Montaż czołowy i na nóżkach
- Praca przy wale poziomym lub pionowym
- Tłumik metalowy AC980 zwiększa wysokość o 5 cm (2 cale) w przypadku instalacji
-  II 2 GD c T4

ZALECANE

- Filtr AH103F
- Regulator AH104R
- Wskaźnik AA806
- Lubrykator AH105L
- Olej AD220 – 1 kwarta (0,94 litra)
- Zestaw naprawczy K205 (tylko silnik pneumatyczny)

Maks. dopuszczalny nacisk osiowy przy 0 obciążeniu na końcu wału wynosi od 90,0 kg (200 lbs) przy 300 obr./min do 360,0 kg (800 lbs) przy 30 obr./min. Maks. obciążenie na końcu wału przy 0 nacisku osiowym wynosi od 90,0 kg (200 lbs) przy 300 obr./min. do 270,0 kg (600 lbs) przy 30 obr./min. Maks. zalecane ciśnienia do 80 psi (5,6 bar).



Wymiary produktu (cale, mm)

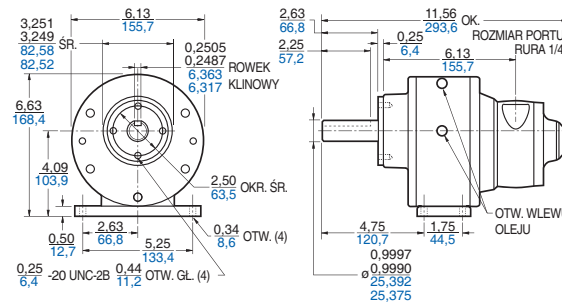

Prędkość i moc wyjściowa

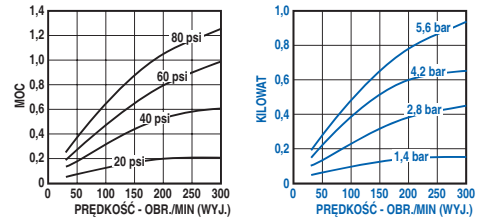

Prędkość i moment obrotowy

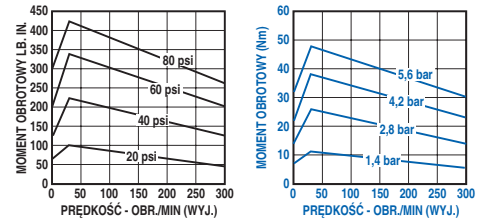

Prędkość i zużycie powietrza

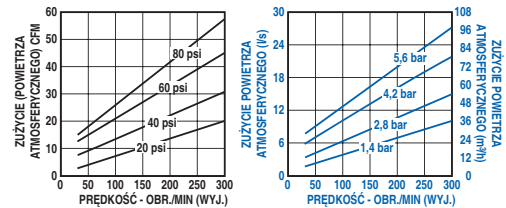

MODEL

4AM-RV-75-GR25

(4 łopatki, odwracany)

Ciężar netto 28 lbs (12,6 kg)

CECHY

- Reduktor zębaty 15:1
- Montaż czołowy, na nóżkach
- Praca przy wale poziomym lub pionowym
- Tłumik metalowy AC980 zwiększa wysokość o 5 cm (2 cale) w przypadku instalacji
-  II 2 GD c T4

ZALECANE

- Filtr AH103F
- Regulator AH104R
- Wskaźnik AA806
- Lubrykator AH105L
- Olej AD220 – 1 kwarta (0,94 litra)
- Zestaw naprawczy K205 (tylko silnik pneumatyczny)

Maks. dopuszczalny nacisk osiowy przy 0 obciążeniu na końcu wału wynosi od 112,5kg (250 lbs) przy 200 obr./min do 360,0 kg (800 lbs) przy 20 obr./min. Maks. obciążenie na końcu wału przy 0 nacisku osiowym wynosi od 90,0 kg (112,5 lbs) przy 200 obr./min. do 270,0 kg (600 lbs) przy 20 obr./min. Maks. zalecane ciśnienia do 80 psi (5,6 bar).



Wymiary produktu (cale, mm)

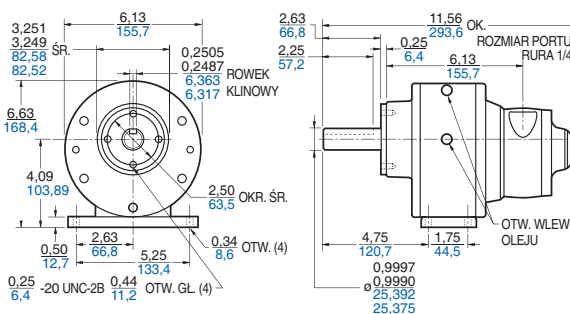

Prędkość i moc wyjściowa

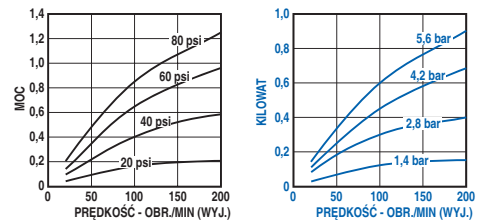

Prędkość i moment obrotowy

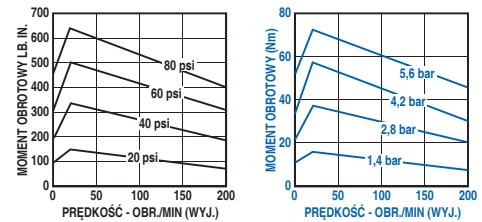

Prędkość i zużycie powietrza

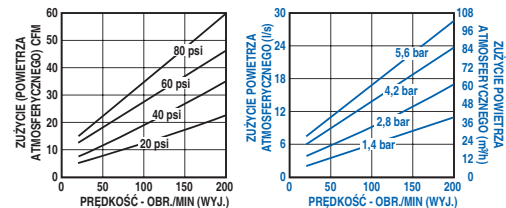

Model

4AM-70C-CB20

(8 łopatek, odwracany)

Ciężar netto w konfiguracji standardowej 60 lbs (27,0 kg)

CECHY

- Reduktor zębaty 20:1
- Montaż na podstawie
- Dostępne opcjonalne montaż i lokalizacje wału
- Tłumik metalowy AC980 zwiększa wysokość o 5 cm (2 cale) w przypadku instalacji

ZALECANE

- Filtr AH103F
- Regulator AH104R
- Wskaźnik AA806
- Lubrykator AH105L
- Olej AD220 – 1 kwarta (0,94 litra)
- Zestaw naprawczy K280A (tylko silnik pneumatyczny)

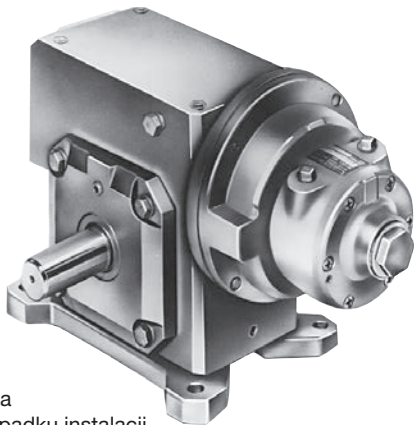

Maksymalny dopuszczalny nacisk osiowy przy 0 obciążeniu na końcu wału wynosi od 1.016,6 kg (2.259 lbs) przy 30 obr./min. do 600,8 kg (1.335 lbs) przy 150 obr./min. Maksymalne dopuszczalne obciążenie na końcu wału przy 0 nacisku osiowym wynosi 720,4 kg (1.601 lbs).

Wymiary produktu (cale, mm)

Montaż „B” (zdjęcie) 4AM-70C-CB20/4AM-70C-CF20 (wał standardowy) (wał przeciwny)

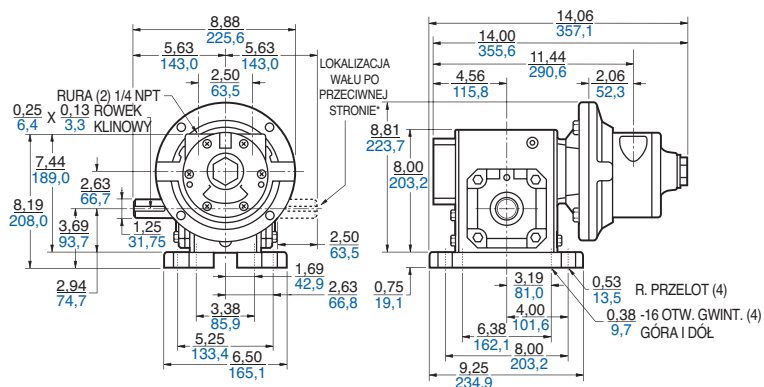

Prędkość i moc wyjściowa

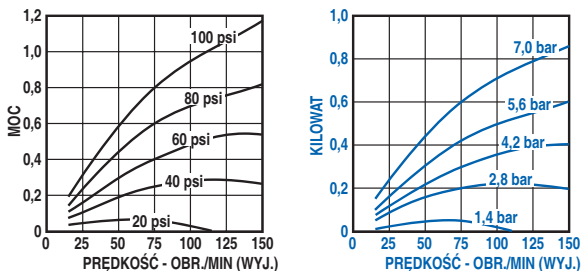

Prędkość i zużycie powietrza

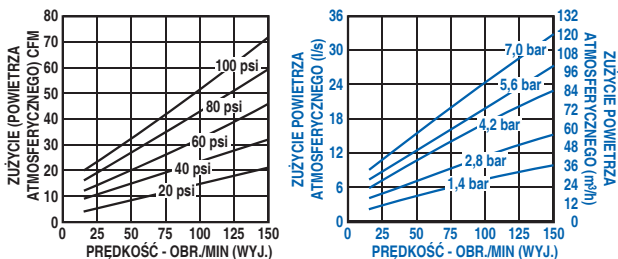

Prędkość i moment obrotowy

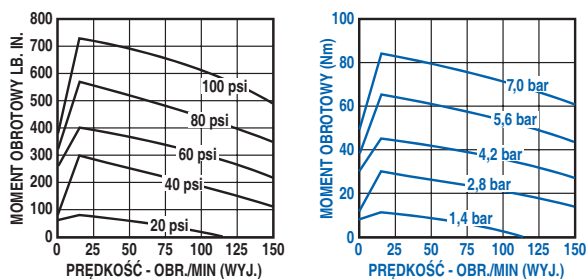

Montaż „C” 4AM-70C-CC20/4AM-70C-CG20 (wał standardowy) (wał przeciwny)

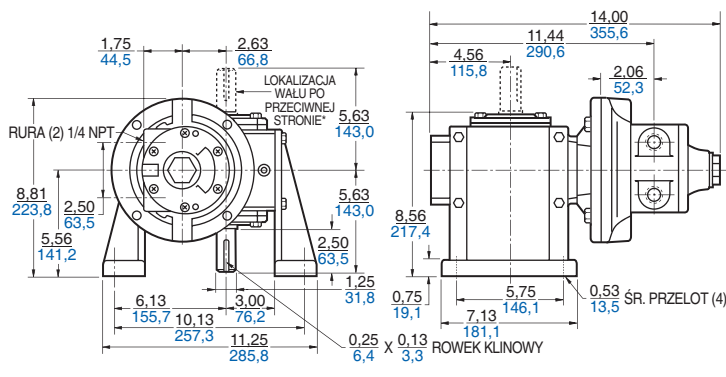

Montaż „D” 4AM-70C-CD20/4AM-70C-CH20 (wał standardowy) (wał przeciwny)

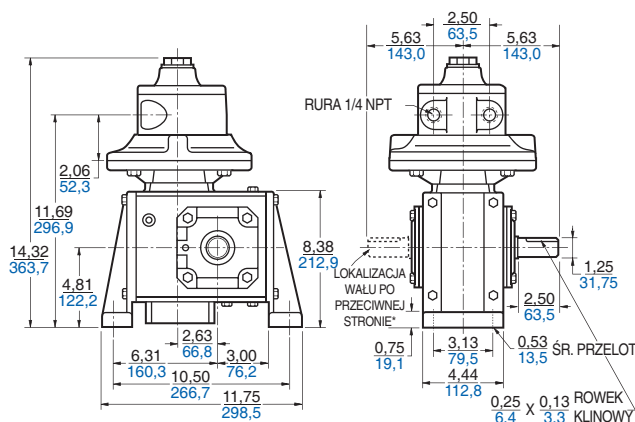

Model

4AM-70C-CB60

(8 łopatek, odwracany)

Ciężar netto w konfiguracji standardowej 60 lbs (27,0 kg)

CECHY

- Reduktor zębaty 60:1
- Montaż na podstawie
- Dostępne opcjonalne montaż i lokalizacje wału
- Tłumik metalowy AC980 zwiększa wysokość o 5 cm (2 cale) w przypadku instalacji

ZALECANE

- Filtr AH103F
- Regulator AH104R
- Wskaźnik AA806
- Lubrykator AH105L
- Olej AD220 – 1 kwarta (0,94 litra)
- Zestaw naprawczy K280A (tylko silnik pneumatyczny)

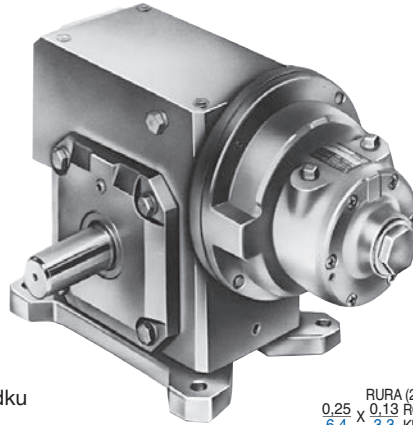

Maksymalny dopuszczalny nacisk osiowy przy 0 obciążeniu na końcu wału wynosi od 1.595,3 kg (3.545 lbs) przy 10 obr./min. do 960,3 kg (2.134 lbs) przy 50 obr./min. Maksymalne dopuszczalne obciążenie na końcu wału przy 0 nacisku osiowym wynosi 720,5 kg (1.601 lbs).

Wymiary produktu (cale, mm)

Montaż „B” (zdjęcie)

4AM-70C-CB60/4AM-70C-CF60
(wał standardowy) (wał przeciwny)

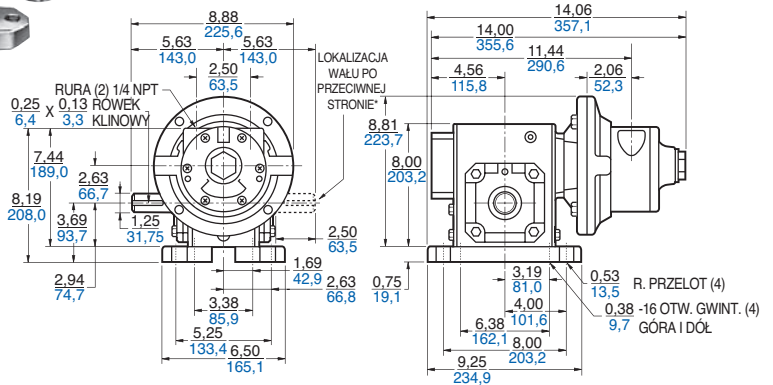

Prędkość i moc wyjściowa

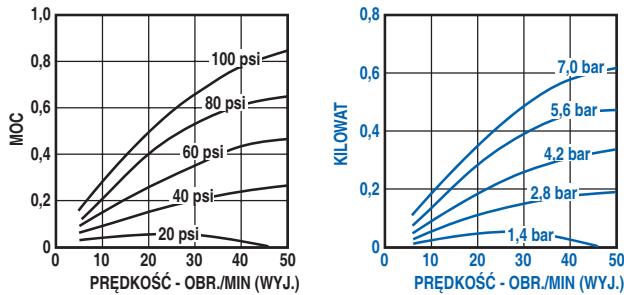

Montaż „C”

4AM-70C-CC60/4AM-70C-CG60
(wał standardowy) (wał przeciwny)

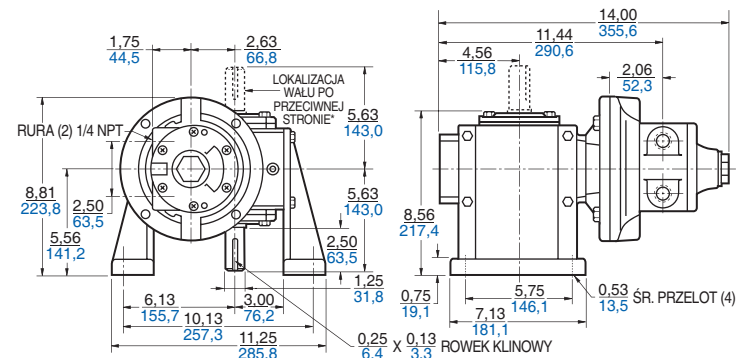

Prędkość i moment obrotowy

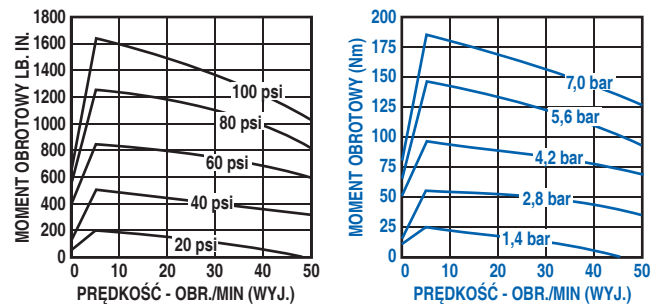

Montaż „D”

4AM-70C-CD60/4AM-70C-CH60
(wał standardowy) (wał przeciwny)

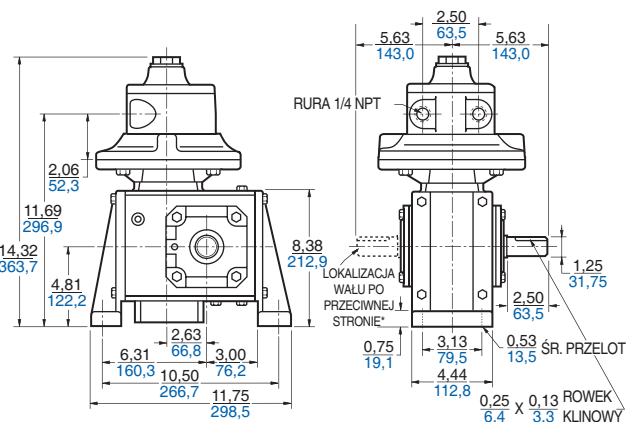

Prędkość i zużycie powietrza

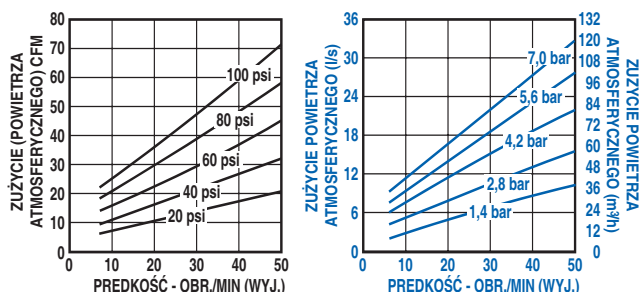

Model

6AM-22A-CB10

(8 łopatek, odwracany)

Ciężar netto w konfiguracji standardowej 56 lbs (25,2 kg)

CECHY

- Reduktor zębaty 10:1
- Montaż na podstawie
- Dostępne opcjonalne montaż i lokalizacje wału
- Tłumik AC990 (nie ukazano)

ZALECANE

- Filtr AH106F
- Regulator AH107R
- Wskaźnik AA806
- Lubrykator AH108L
- Olej AD220 – 1 kwarta (0,94 litra)
- Zestaw naprawczy K281 (tylko silnik pneumatyczny)

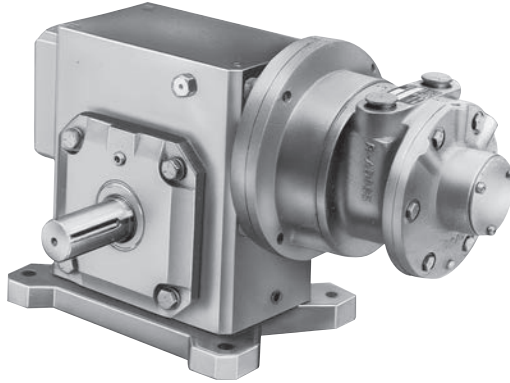

Maksymalny dopuszczalny nacisk osiowy przy 0 obciążeniu na końcu wału wynosi od 738,0 kg (1.640 lbs) przy 60 obr./min. do 415,4 kg (923 lbs) przy 300 obr./min. Maksymalne dopuszczalne obciążenie na końcu wału przy 0 nacisku osiowym wynosi 720,5 kg (1.601 lbs).

Wymiary produktu (cale, mm)

Montaż „B” (zdjęcie) 6AM-22A-CB10 / 6AM-22A-CF10 (wał standardowy) (wał przeciwny)

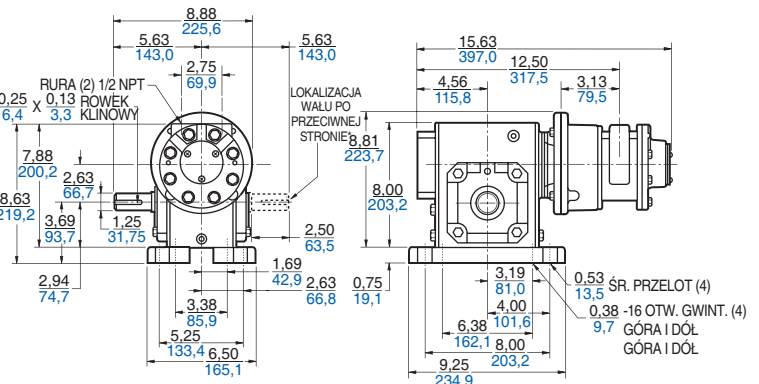

Prędkość i moc wyjściowa

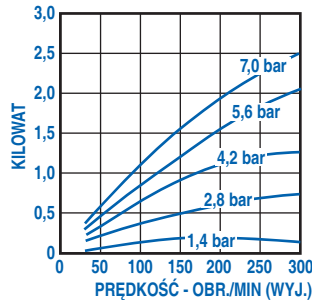
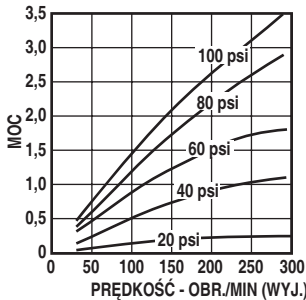

Prędkość i moment obrotowy

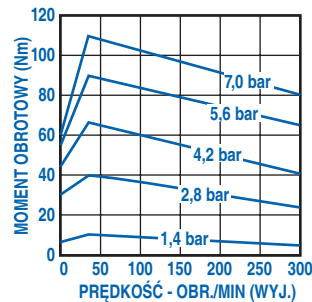
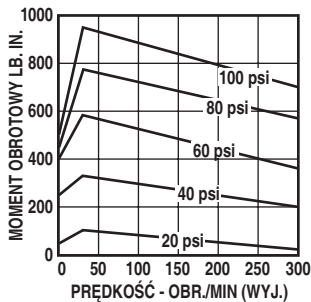

Montaż „C” 6AM-22A-CC10/6AM-22A-CG10 (wał standardowy) (wał przeciwny)

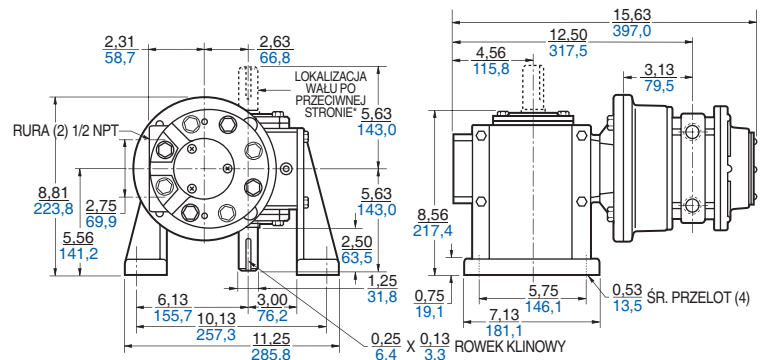

Prędkość i zużycie powietrza

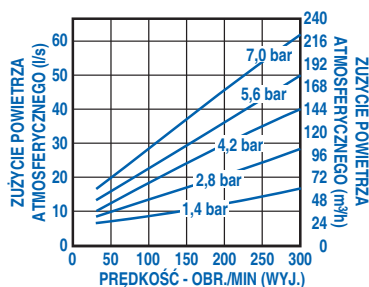
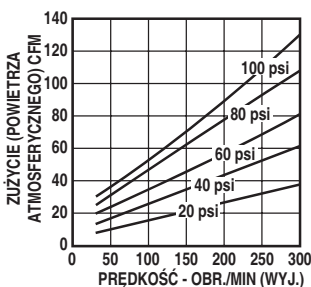

Montaż „D” 6AM-22A-CD10/6AM-22A-CH10 (wał standardowy) (wał przeciwny)

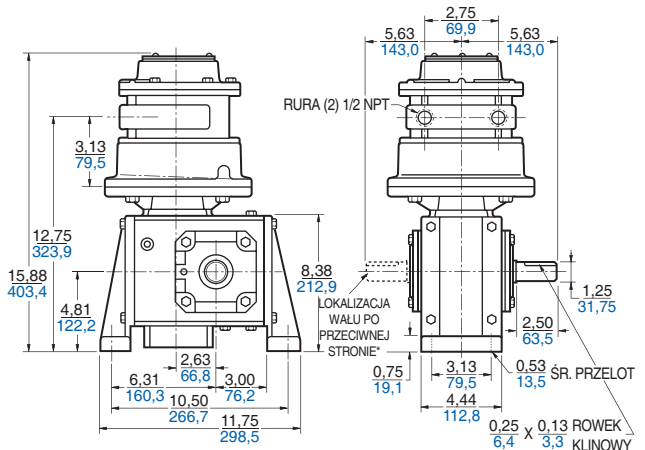

Model

6AM-22A-DB20

(8 łopatek, odwracany)

Ciężar netto w konfiguracji standardowej 100 lbs (45,0 kg)

CECHY

- Reduktor zębaty 20:1
- Montaż na podstawie
- Dostępne opcjonalne montaż i lokalizacje wału
- Tłumik AC990 (nie ukazano)

ZALECANE

- Filtr AH106F
- Regulator AH107R
- Wskaźnik AA806
- Lubrykator AH108L
- Olej AD220 – 1 kwarta (0,94 litra)
- Zestaw naprawczy K281 (tylko silnik pneumatyczny)

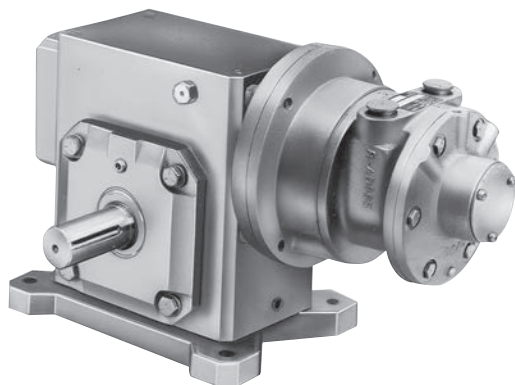

Maksymalny dopuszczalny nacisk osiowy przy 0 obciążeniu na końcu wału wynosi od 1.598,4 kg (3.552 lbs) przy 30 obr./min. do 969,3 kg (2.154 lbs) przy 150 obr./min. Maksymalne dopuszczalne obciążenie na końcu wału przy 0 nacisku osiowym wynosi 1.285,7 kg (2.857 lbs).

Wymiary produktu (cale, mm)

Montaż „B” (zdjęcie)

6AM-22A-DB20/6AM-22A-DF20
(wał standardowy) (wał przeciwny)

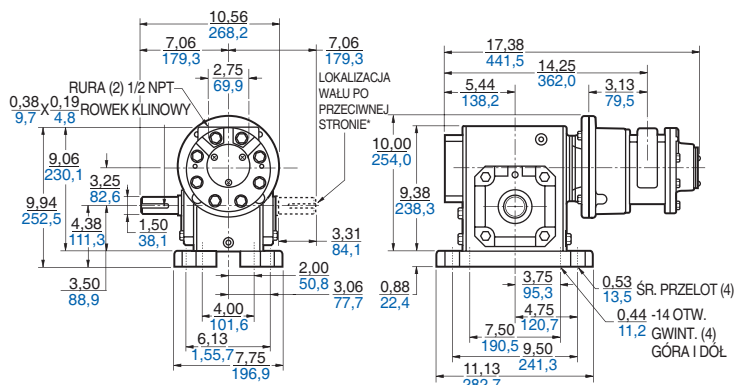

Montaż „C”

6AM-22A-DC20/6AM-22A-DG20
(wał standardowy) (wał przeciwny)

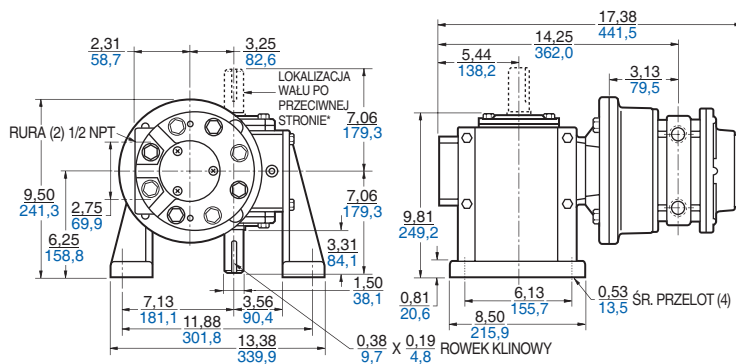

Montaż „D”

6AM-22A-DD20/6AM-22A-DH20
(wał standardowy) (wał przeciwny)

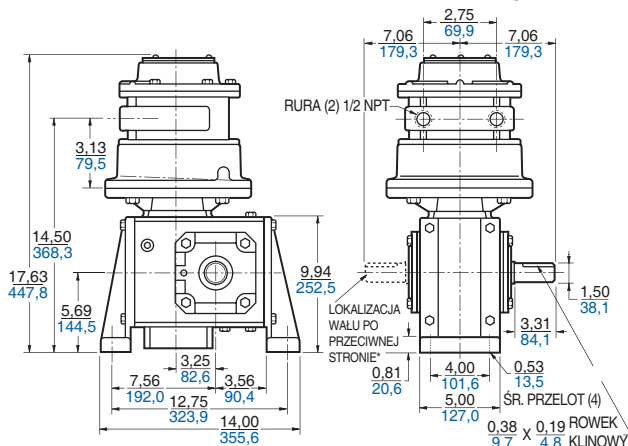

Prędkość i moc wyjściowa

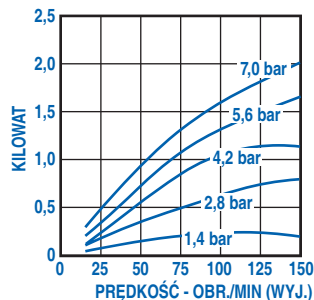
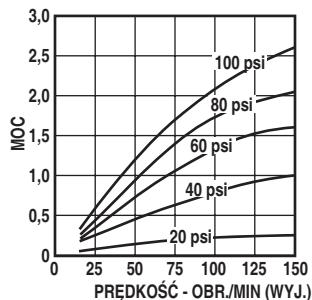

Prędkość i moment obrotowy

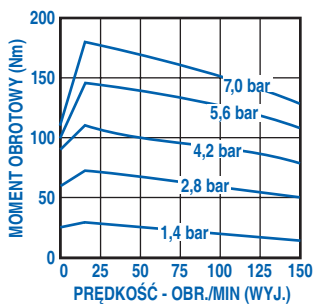
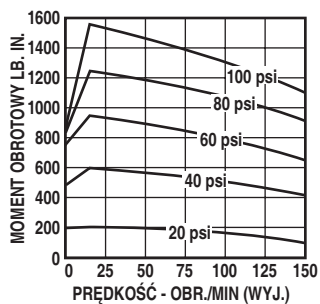

Prędkość i zużycie powietrza

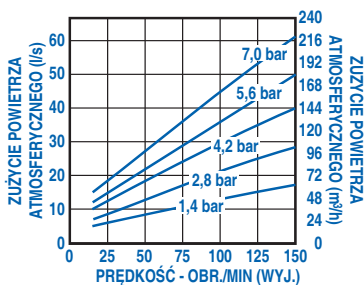
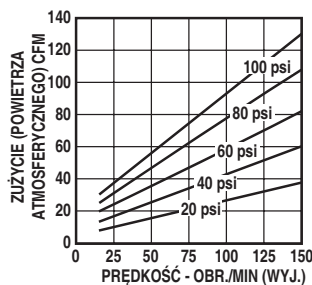

Model

6AM-22A-GB40

(8 łopatek, odwracany)

Ciężar netto w konfiguracji standardowej
104 lbs (46,8 kg)

CECHY

- Reduktor zębaty 40:1
- Montaż na podstawie
- Dostępne opcjonalne montaż i lokalizacje wału
- Tłumik AC990 (nie ukazano)

ZALECANE

- Filtr AH106F
- Regulator AH107R
- Wskaźnik AA806
- Lubrykator AH108L
- Olej AD220 – 1 kwarta (0,94 litra)
- Zestaw naprawczy K281 (tylko silnik pneumatyczny)

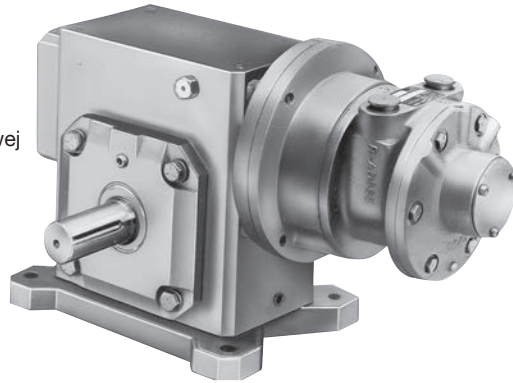

Maksymalny dopuszczalny nacisk osiowy przy 0 obciążeniu na końcu wału wynosi od 1.598,4 kg (3.552 lbs) przy 30 obr./min. do 969,3 kg (2.154 lbs) przy 75 obr./min. Maksymalne dopuszczalne obciążenie na końcu wału przy 0 nacisku osiowym wynosi 1.285,7 kg (2.857 lbs).

Wymiary produktu (cale, mm)

Montaż „B” (zdjęcie) 6AM-22A-GB40/6AM-22A-GF40 (wał standardowy) (wał przeciwległy)

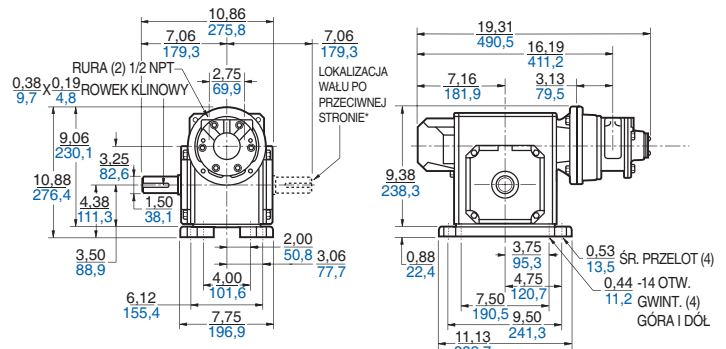

Montaż „C” 6AM-22A-GC40/6AM-22A-GG40 (wał standardowy) (wał przeciwległy)

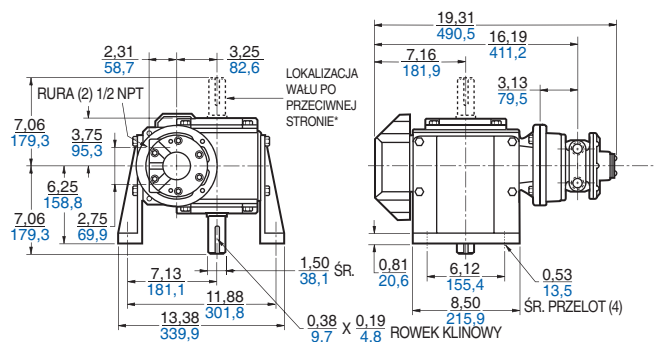

Prędkość i moc wyjściowa

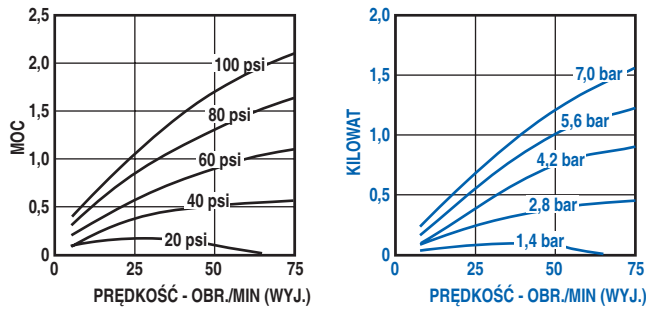

Prędkość i moment obrotowy

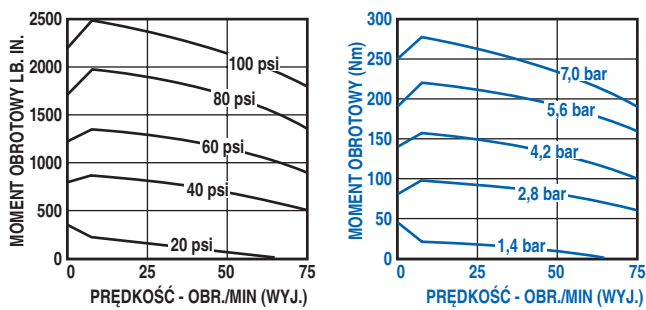

Prędkość i zużycie powietrza

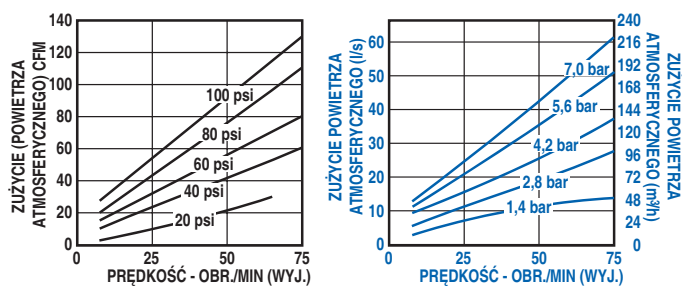

Model

8AM-32A-FB20

(8 łopatek, odwracany)

Ciężar netto w konfiguracji standardowej 111 lbs (50,0 kg)

CECHY

- Reduktor zębaty 20:1
- Montaż na podstawie
- Dostępne opcjonalne montaż i lokalizacje wału
- Tłumik AC990 (nie ukazano)

ZALECANE

- Filtr AH106F
- Regulator AH107R
- Wskaźnik AA806
- Lubrykator AH108L
- Tłumik AG600 (powyżej 1.000 obr./min.)
- Olej AD220 – 1 kwarta (0,94 litra)
- Zestaw naprawczy K282 (tylko silnik pneumatyczny)

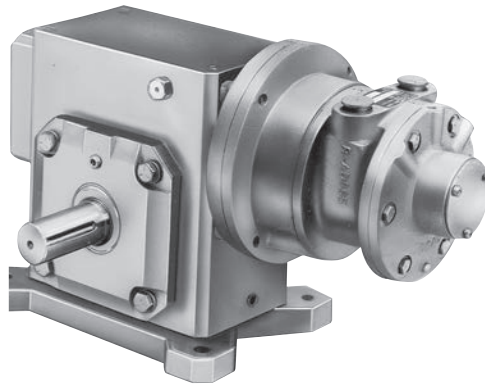

Maksymalny dopuszczalny nacisk osiowy przy 0 obciążeniu na końcu wału wynosi od 1.598,4 kg (3.552 lbs) przy 30 obr./min. do 969,3 kg (2.154 lbs) przy 125 obr./min. Maksymalne dopuszczalne obciążenie na końcu wału przy 0 nacisku osiowym wynosi 1.285,7 kg (2.857 lbs).

Wymiary produktu (cale, mm)

Montaż „B” (zdjęcie) 8AM-32A-FB20/8AM-32A-FF20 (wał standardowy) (wał przeciwległy)

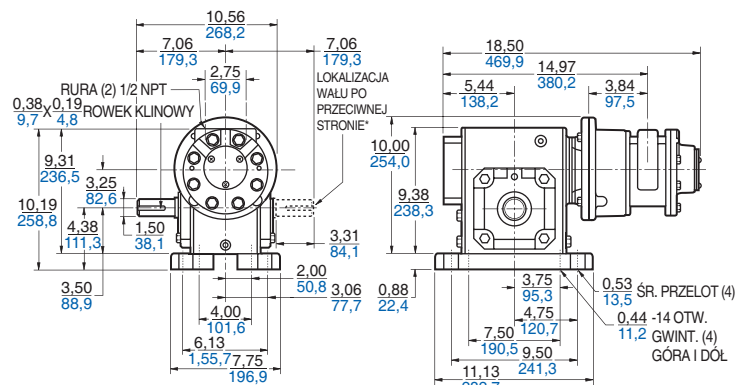

Prędkość i moc wyjściowa

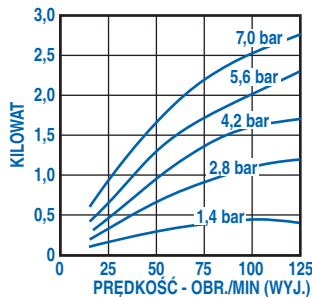
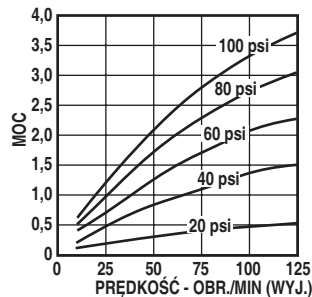

Montaż „C” 8AM-32A-FC20

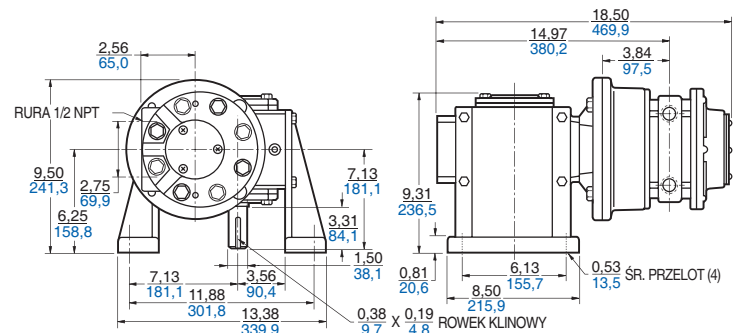

Prędkość i moment obrotowy

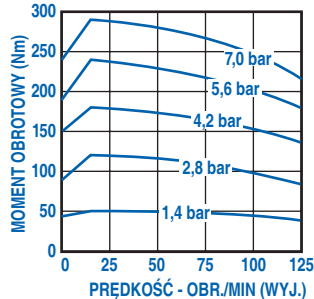
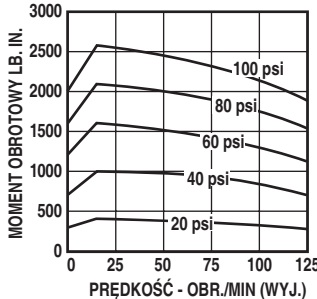

Montaż „D” 8AM-32A-FD20

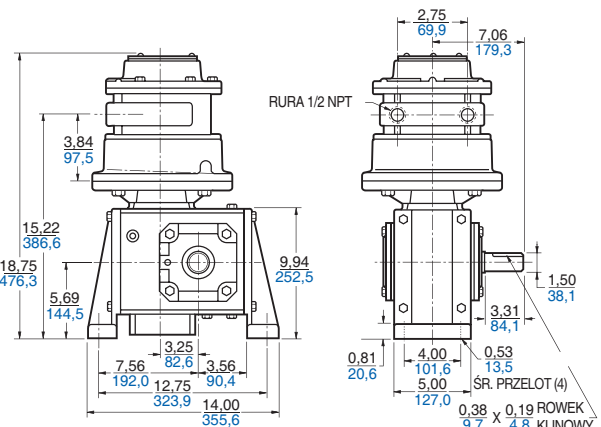

Prędkość i zużycie powietrza

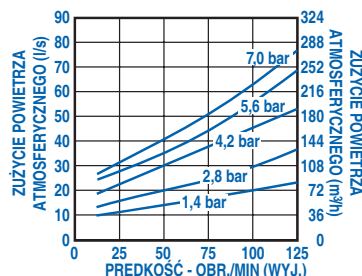
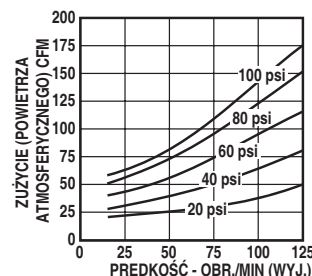

Model

16AM-13-HB20

(6 łopatek, odwracany)

Ciężar netto w konfiguracji standardowej
163 lbs (73,4 kg)

CECHY

- Reduktor zębaty 20:1
- Montaż na podstawie
- Dostępne opcjonalne montaż i lokalizacje wału

ZALECANE

- Filtr AH109F
- Regulator AH110R
- Wskaźnik AA806
- Lubrykator AH111L
- Tłumik AG601
- Olej AD220 – 1 kwarta (0,94 litra)
- Zestaw naprawczy K213 (tylko silnik pneumatyczny)

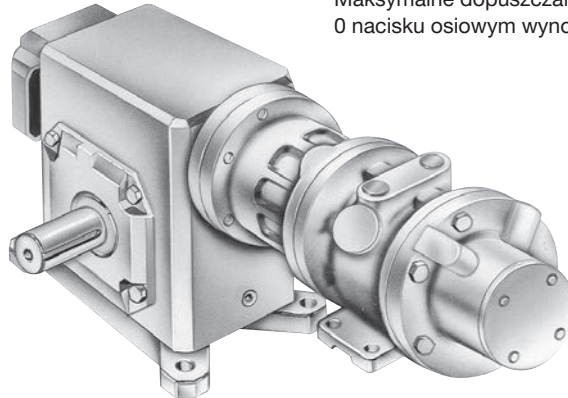

Maksymalny dopuszczalny nacisk osiowy przy 0 obciążeniu na końcu wału wynosi od 1.598,4 kg (3.552 lbs) przy 30 obr./min. do 969,3 kg (2.154 lbs) przy 100 obr./min. Maksymalne dopuszczalne obciążenie na końcu wału przy 0 nacisku osiowym wynosi 1.285,7 kg (2.857 lbs).

Wymiary produktu (cale, mm)

Montaż „B” (zdjęcie)

16AM-13-HB20/16AM-13-HF20
(wał standardowy) (wał przeciwny)

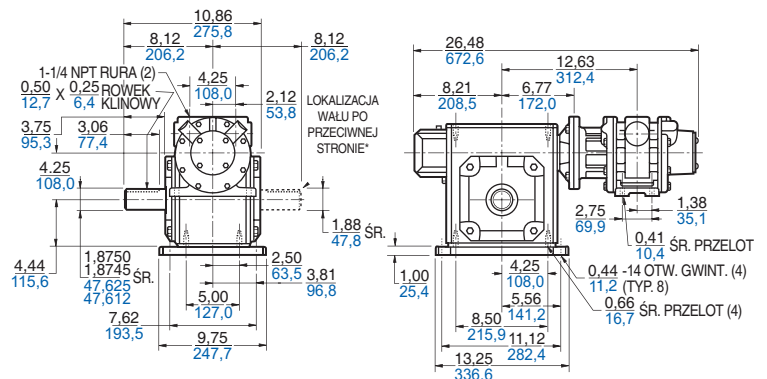

Prędkość i moc wyjściowa

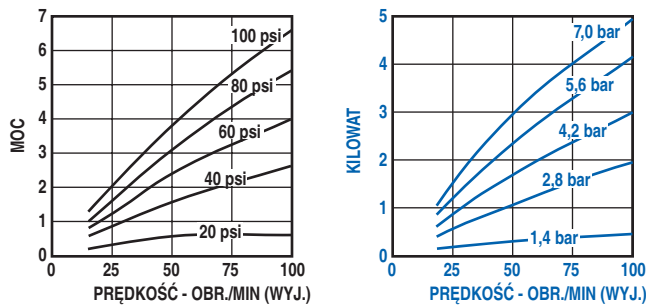

Prędkość i moment obrotowy

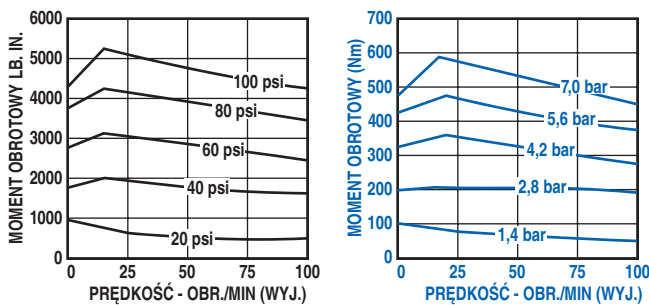

Prędkość i zużycie powietrza

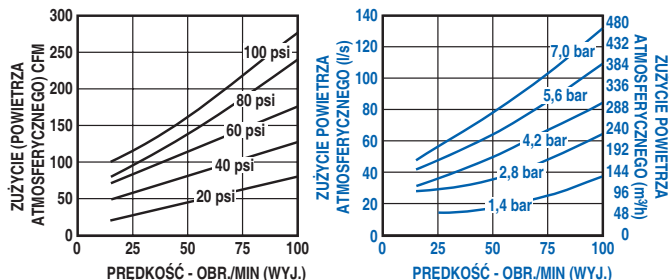

Montaż „C”

16AM-13-HC20/*16AM-13-HG20
(wał standardowy) (wał przeciwny)

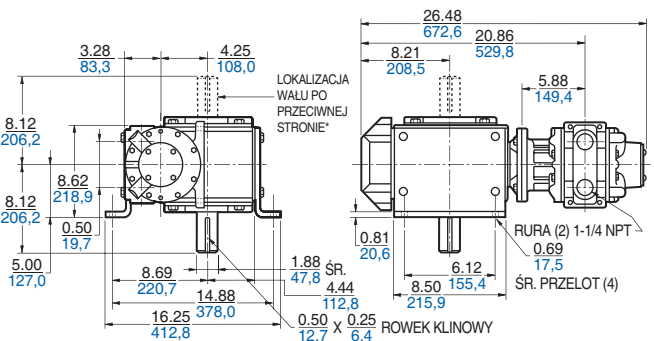

FILTRY

Numer części Gast	Rozmiar portu	Przepływ* SCFM	Używane wraz z	Wymiary - cale (mm)		
				A	B	C
+AH100F	1/8" NPTF	18	1AM/1UP/NL22	1,63 (41,4)	3,25 (82,6)	0,38 (9,7)
+AH103F	1/4" NPTF	50	2AM/4AM/NL32/NL42	2,75 (69,9)	5,84 (148,3)	0,69 (17,5)
+AH106F	1/2" NPTF	117	6AM/8AM/NL52	3,91 (99,3)	6,69 (169,9)	0,67 (17,0)
+AH109F	1" NPTF	365	16AM	4,75 (120,7)	10,44 (265,2)	1,25 (31,8)

*SCFM = standardowe stopy sześciennie na minutę przy 100 psi na wejściu i spadku ciśnienia 5 psi.

+Misa metalowa

REGULATORY

Numer części Gast	Rozmiar portu	Przepływ* SCFM	Używane wraz z	Wymiary - cale (mm)		
				A	B	C
AH101R	1/8" NPTF	11	1AM/1UP/NL22	1,63 (41,4)	2,38 (60,5)	0,38 (9,7)
AH104R	1/4" NPTF	50	2AM/4AM/NL32/NL42	2,44 (62,0)	4,00 (101,6)	1,54 (39,1)
AH107R	1/2" NPTF	130	6AM/8AM/NL52	3,50 (88,9)	5,36 (136,1)	1,50 (38,1)
AH110R	1" NPTF	360	16AM	4,25 (108,0)	5,69 (144,5)	2,38 (60,5)

*SCFM = standardowe stopy sześciennie na minutę przy 100 psi na wejściu, ustawieniu wtórnym 80 psi

i spadku ciśnienia 10 psi.

LUBRYKATORY

Numer części Gast	Rozmiar portu	Przepływ* SCFM	Używane wraz z	Wymiary - cale (mm)		
				A	B	C
AH1102L	1/8" NPTF	13	1AM/1UP	1,77 (45,0)	3,37 (85,6)	0,38 (9,7)
+AH105L	1/4" NPTF	20	2AM/4AM	2,56 (65,0)	5,75 (146,1)	1,54 (39,1)
+AH108L	1/2" NPTF	90	6AM oraz 8AM	3,91 (99,3)	6,69 (169,9)	1,50 (38,1)
+AH111L	1" NPTF	290	16AM	4,50 (114,3)	10,24 (260,1)	2,22 (56,4)

*SCFM = standardowe stopy sześciennie na minutę przy 100 psi na wejściu i spadku ciśnienia 5 psi.

+Misa metalowa

SPECYFIKACJE

Poziomy pracy oraz zastosowania mogą wymagać FRL innych od zalecanych.

ELEMENT FILTRUJĄCY:

- 5 mikronów

GWINTY PORTÓW:

- Wszystkie porty NPTF

PORTY POMIAROWE:

- Dwa porty regulatora – 1/4" NPTF, można wykorzystać jako dodatkowe porty wyjściowe, pełny przepływ 1/4", 1/8" NPTF dla modelu AH101R.

CIŚNIENIE ZNAMIONOWE:

- Maksymalne ciśnienie pierwotne regulatora: 250 psi (17 bar)
- Zakres ciśnienia wtórnego: Standardowo 2-125 psi (0,14 do 8,6 bar)
- Temperatura znamionowa: -23 °C do 80 °C (-10 °F do 175 °F)

CIŚNIENIE I

TEMPERATURA ZNAMIONOWA:

- Misy poliwęglanowe
14 bar przy 49 °C (200 psi przy 120 °F) lub mniej
7 bar przy 80 °C (100 psi przy 175 °F) lub mniej

MISY METALOWE:

- 17 bar przy 80 °C (250 psi przy 175 °F) lub mniej

MISY:

- Misa metalowa

POJEMNOŚĆ MISY:

- 1 uncja dla modelu 1/8"
- 5 uncji dla modelu 1/4"
- 8 uncji dla modelu 1/2"
- 32 uncje dla modelu 1"

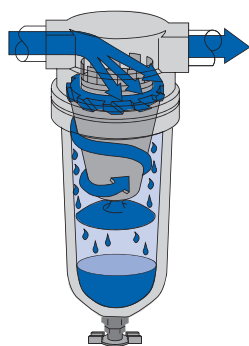

Filtr pomaga zapewnić sprawność działania poprzez usunięcie zanieczyszczeń stałych i płynnych, zanim trafią do silnika pneumatycznego.

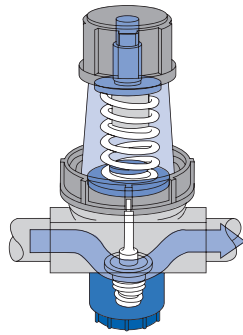
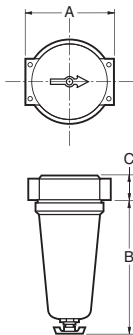

Regulator ciśnienia powietrza jest wymagany w większości zastosowań silników pneumatycznych w celu utrzymania stałego ciśnienia, bez względu na wzrosty i spadki ciśnienia liniowego.

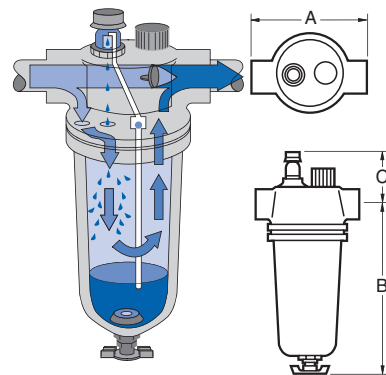
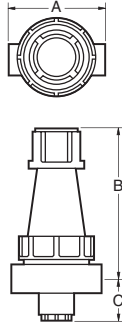

Lubrykatory mgiełkowe zapewniają jednorodne smarowanie dla tradycyjnych silników pneumatycznych ze smarowaniem. Skutkuje to obniżeniem tarcia i wydłużeniem trwałości użytkowej części ruchomych.

WSKAŹNIKI

Jeżeli do regulatora Gast potrzebny jest przyrząd pomiarowy, należy go zamówić oddzielnie:

Nr części Gast	Używane w	Opis
AA806	AH104R AH107R AH110R	1/4" NPS, 0-160 psi

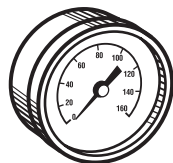

TŁUMIKI

Numer części Gast	Używane w	Wymiary - cale (mm)		
		A	B	C
AF350 (Metal)	1AM/1UP/NL22	1,06 (27)	2,81 (71)	1/8" NPT
AC980 (Metal)	2AM/4AM/NL32/NL42	1,72 (44)	2,31 (59)	1/4" NPT
AC990 (Metal)	6AM/8AM	2,72 (69)	2,94 (75)	1/2" NPT
AG601* (Metal)	16AM	3,12 (79)	21,22 (539)	1 1/4" NPT

* Niezależne do serii 16AM, lecz zalecane.

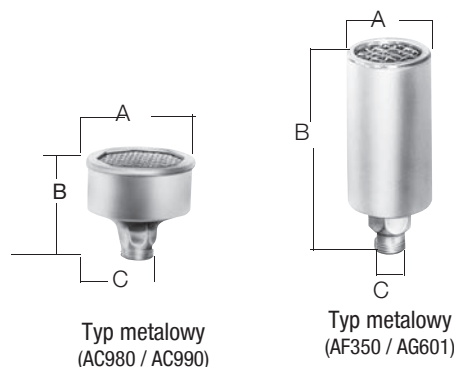

OLEJ

Numer części Gast	Używane w
Oil klasy spożywczej AS117	Tylko silniki pneumatyczne ze stali nierdzewnej
Oil AD220	Wszystkie inne silniki pneumatyczne ze smarowaniem

ZESPOŁY NÓŻEK DO SILNIKÓW PNEUMATYCZNYCH 1AM I 1UP ORAZ SILNIKÓW PRZEKŁADNIOWYCH

szybka i prosta instalacja

Firma GAST oferuje obecnie dwa zespoły nóżek jako zestawy:

AG585 do silników pneumatycznych 1AM i 1UP. Zestaw zawiera nóżki, trzy wkręty mocujące i arkusz instrukcji.

AG586 do silników przekładniowych 1AM i 1UP. Zestaw zawiera nóżki, i trzy wkręty mocujące.

Wymiary produktu (cale, mm)

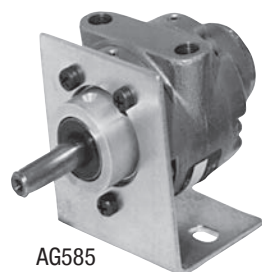

AG585



AG586

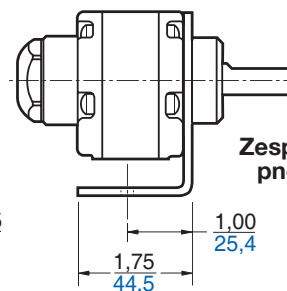
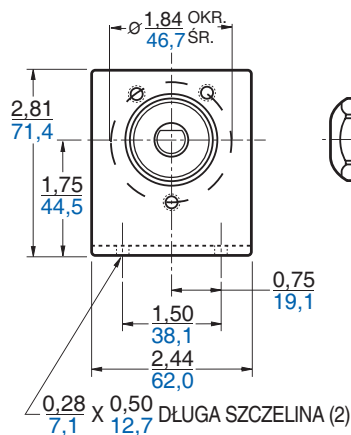

Zespół nóżek silnika pneumatycznego

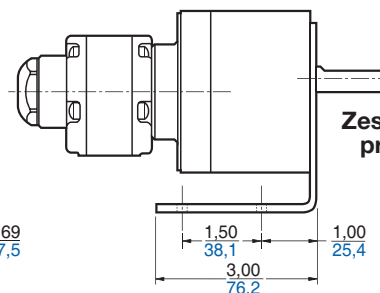
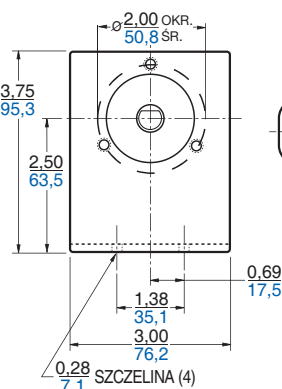

Zespół nóżek silnika przekładniowego

GAST

IDEX
CORPORATION